

Volkswagen 1500
- ett tema
med Varianter





Elegant och praktisk

Att Volkswagen 1500 är en verkligt elegant bil ser man vid första ögonkastet. Den har en form som är tidlös, lika modern idag som imorgon. En förnuftig form med ett detaljutförande som verkligen tål att granskas.

Men Volkswagen 1500 är inte bara elegant, den är praktisk också. Praktisk därför att den är så kompakt. Praktisk därför att den är förnuftigt konstruerad. Så kan t. ex. varje skärm lätt bytas ut om olyckan skulle vara framme. (På andra bilar kan man tvingas att byta ut hela sidan).

Volkswagen 1500 Limousine finns i två modeller. Volkswagen 1500 N (t. v. på bilden) och Volkswagen 1500 S (t. h.). Vad är skillnaden? Jo, Volkswagen 1500 S har en starkare motor och en rikligare utrustning och inredning. Det är också S-modellen vi kommer att presentera för Er i denna broschyr. N-modellen lagerförs inte i Sverige.

Att Volkswagen Variant är en praktisk bil förstår man när man ser den. Men hur praktisk märker man inte förrän man provkört den.

Men Ni vill naturligtvis inte ha en bil som är enbart praktisk. Den skall dessutom vara snygg att se på (och visa upp), den skall ha samma bekvämlighet, komfort och fartresurser som en "vanlig" personvagn.

Allt detta har Volkswagen Variant. Dessutom har den dessa verkligt härligt stora utrymmen. Den har bekväm sittplats för 5 personer och ett bakre lastutrymme som rymmer det mesta Ni vill ha med Er, (Det som eventuellt blir över kan Ni placera i bagageutrymmet under framhuven). Kan Ni tänka Er en mera praktisk och elegant lösning av bilfrågan?

Volkswagen Variant finns i två modeller. Volkswagen Variant N (t. v. på bilden) och Volkswagen Variant S (t. h.). Skillnaderna mellan de båda modellerna är de samma som på VW 1500 Limousine, dvs. S-modellen har en starkare motor och en rikligare utrustning och inredning. Det är den som kommer att beskrivas i denna broschyr.

Praktisk och elegant

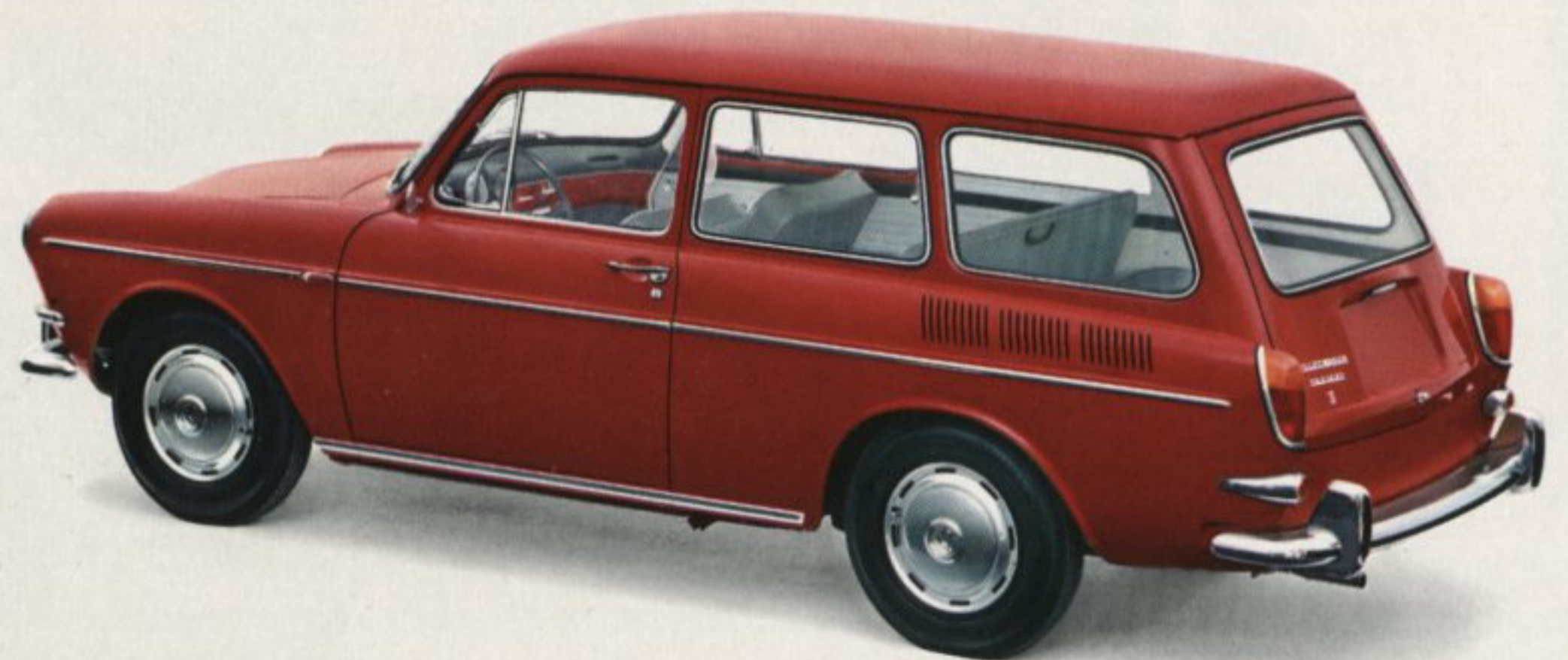

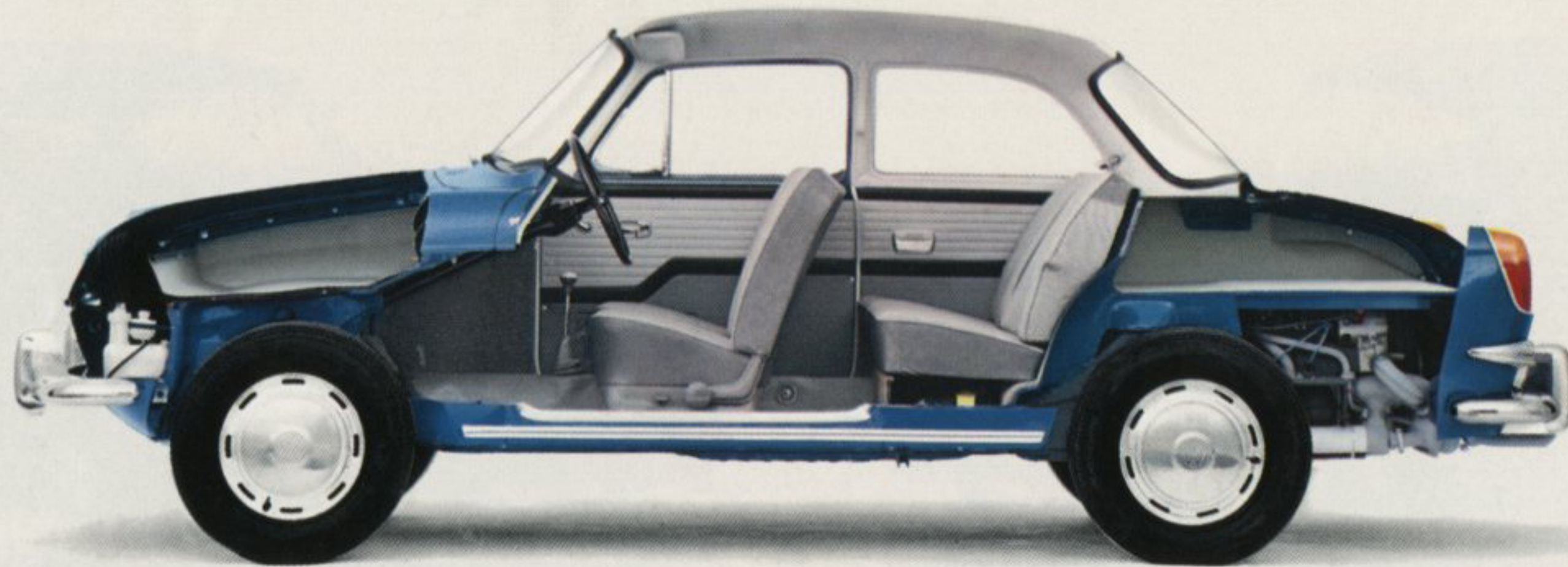

Plats för fem personer + deras bagage

Vad är det som gör Volkswagen 1500 S till en stor personvagn? Det är inte de yttre måtten ty den är inte en centimeter längre och bredare än nödvändigt. (Med tanke på trängseln i trafiken, begränsade parkeringsutrymmen, trånga garageportar).

Nej, det är invändigt som VW 1500 S är stor — och bekväm. Och det är ju bara i det avseendet man har glädje av storleken.

I VW 1500 S har Ni och passagerare gott om plats.

Och bagaget? Ja, det kan Ni fördela på två bagageutrymmen. Ett fram och ett bak (se bilden). Vilken annan bil i den här klassen kan erbjuda detsamma?

Här finns också plats för fem personer + extra stora utrymmen för bagage

Detta är Volkswagen Variant S. En bil för Er som har behov av extra stora utrymmen för bagage eller annan last.

Men den har inte bara gott om plats för last, den har också bekväma utrymmen för 5 personer. Och den är lika elegant som Limousine-modellen. Eller hur?

Bagageutrymmet bak är väl tilltaget och är dessutom bekvämt att lasta och lossa. Det gör Ni genom den breda bakluckan som är fjäderbelastad och därför lätt att öppna och stänga. Och den öppnas uppåt så att Ni kan komma ända intill när Ni skall lasta vagnen.

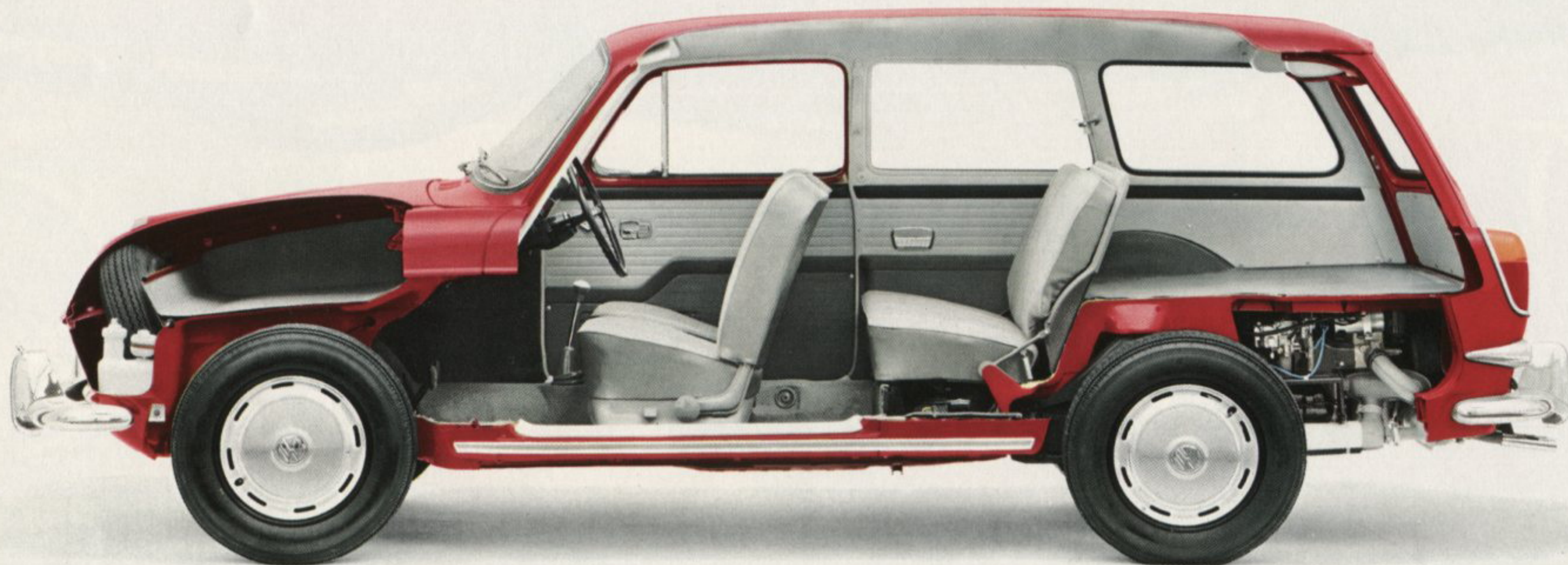

Ett enkelt handgrepp och utrymmet blir ännu större

Genom att med ett enkelt handgrepp fälla ned baksätet i VW Variant S får Ni ett avsevärt större utrymme för bagage eller annan last.

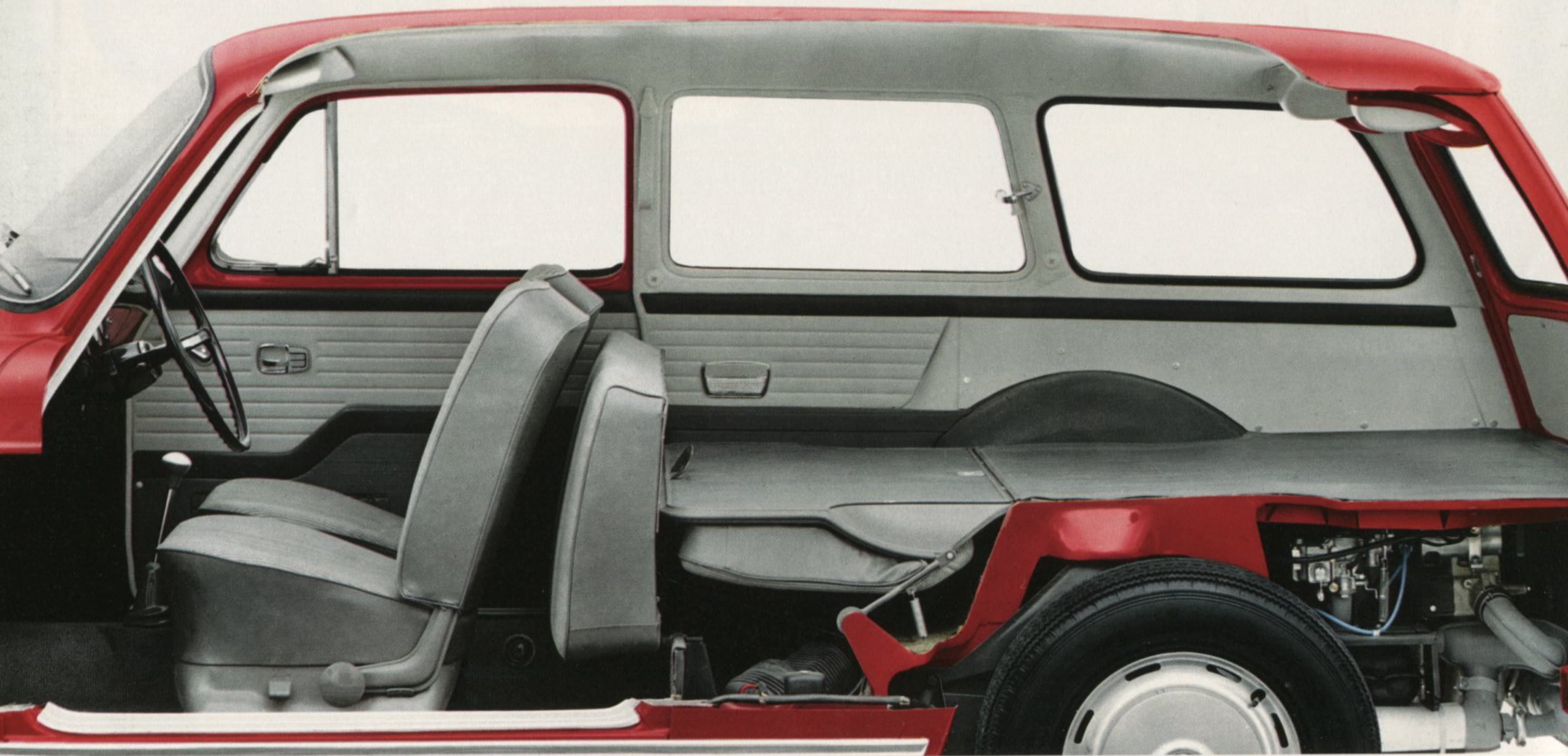

Perfekt finish i varje detalj

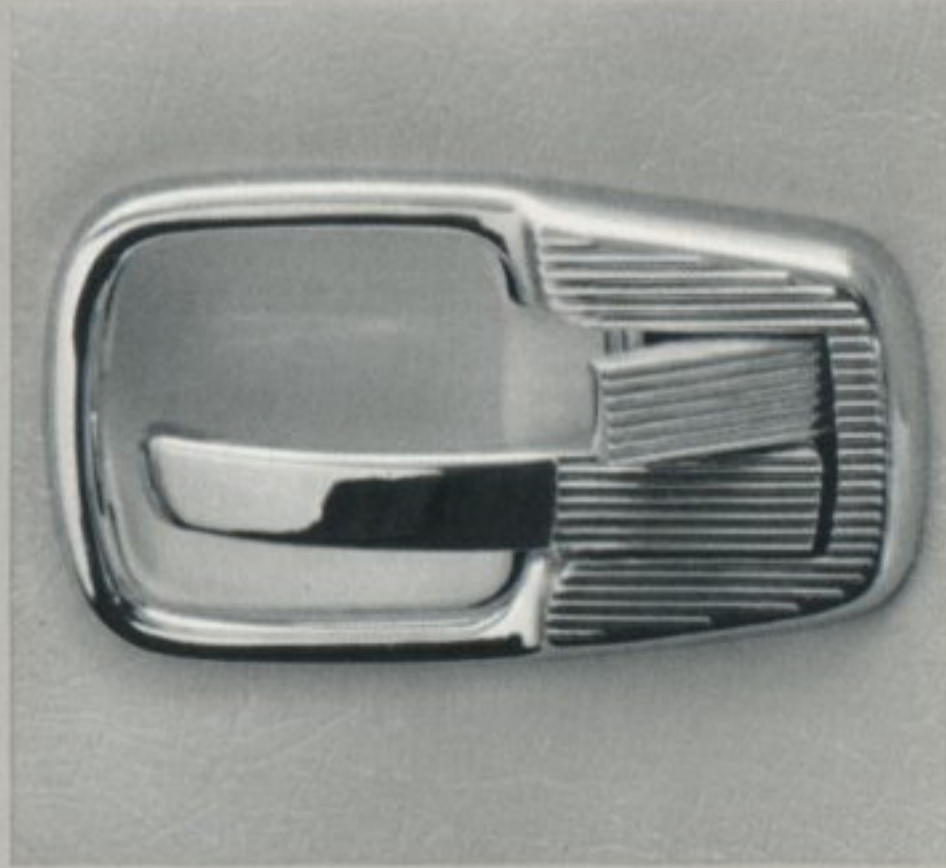

En bils kvalitet återspeglas i dess detaljer. Som i det här omsorgsfullt utformade inre dörrhandtaget på VW 1500 S.

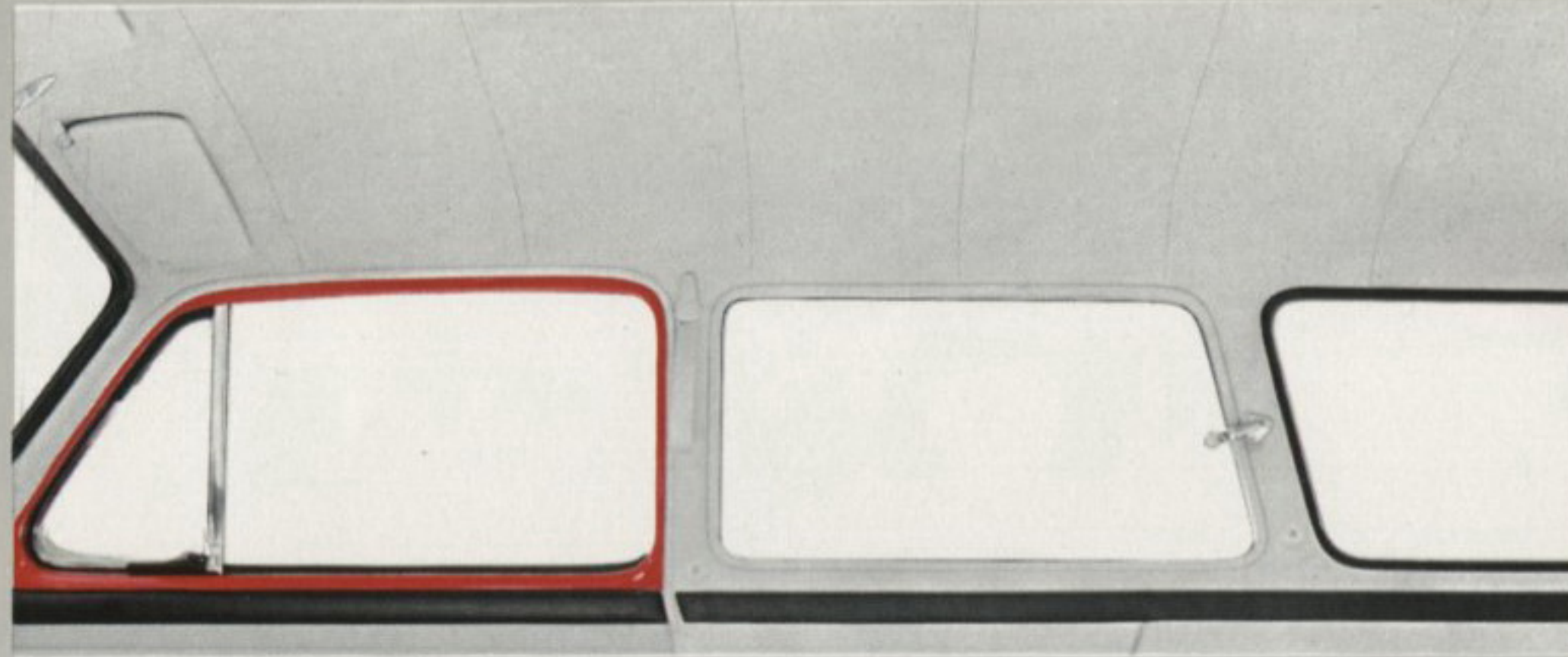

Detta är innertaket på VW 1500 S. Det är i ett plastmaterial som inte bara är snyggt utan också tvättbart. Färgsättningen gör hela interiören ljus och trivsamt. Vad Ni inte

kan se är filtklädseln och isoleringen mellan ytter- och innertak. (Men det kan vara skönt att veta att den finns). Som Ni ser går mellersta sidfönstret att öppna.

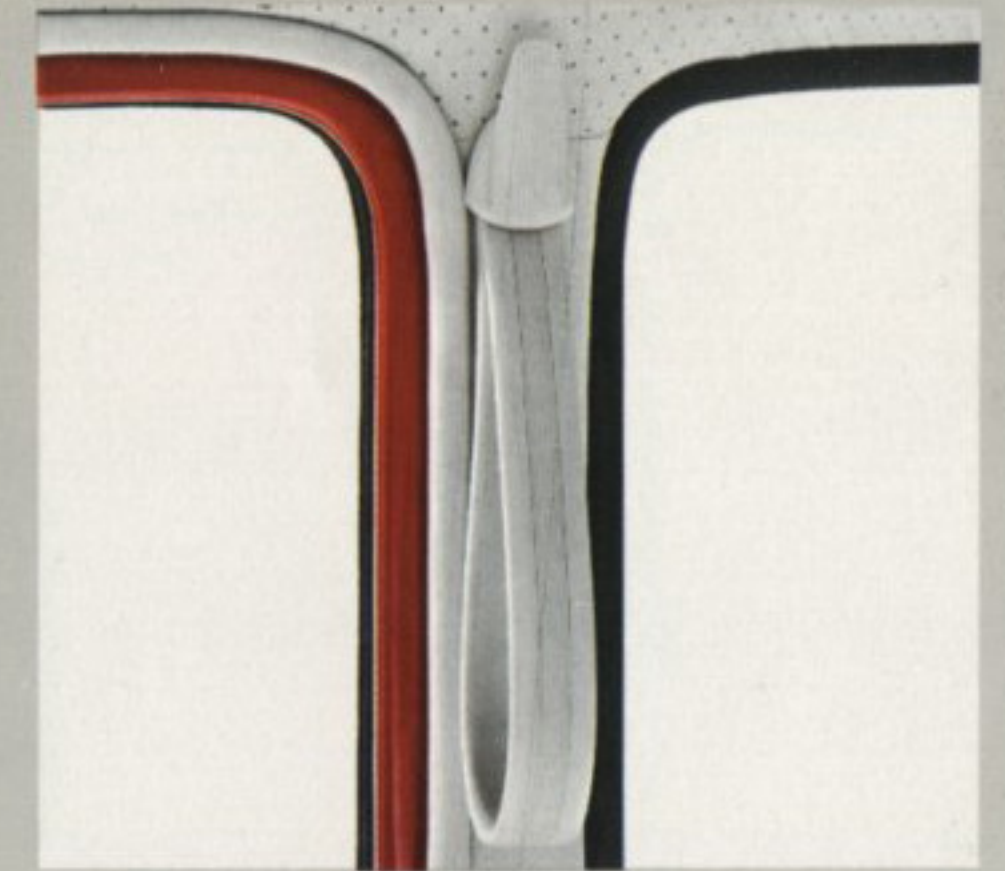

Så här ser de hängstroppar och de klädhängare ut som finns i baksätet. Hängaren är gjord av ett mjukt plastmaterial — en viktig detalj för den inre säkerheten.

både utvändigt och invändigt



Strålkastarna är inpassade i framskärmarna på millimetern. De har naturligtvis asymmetriskt halvljus.

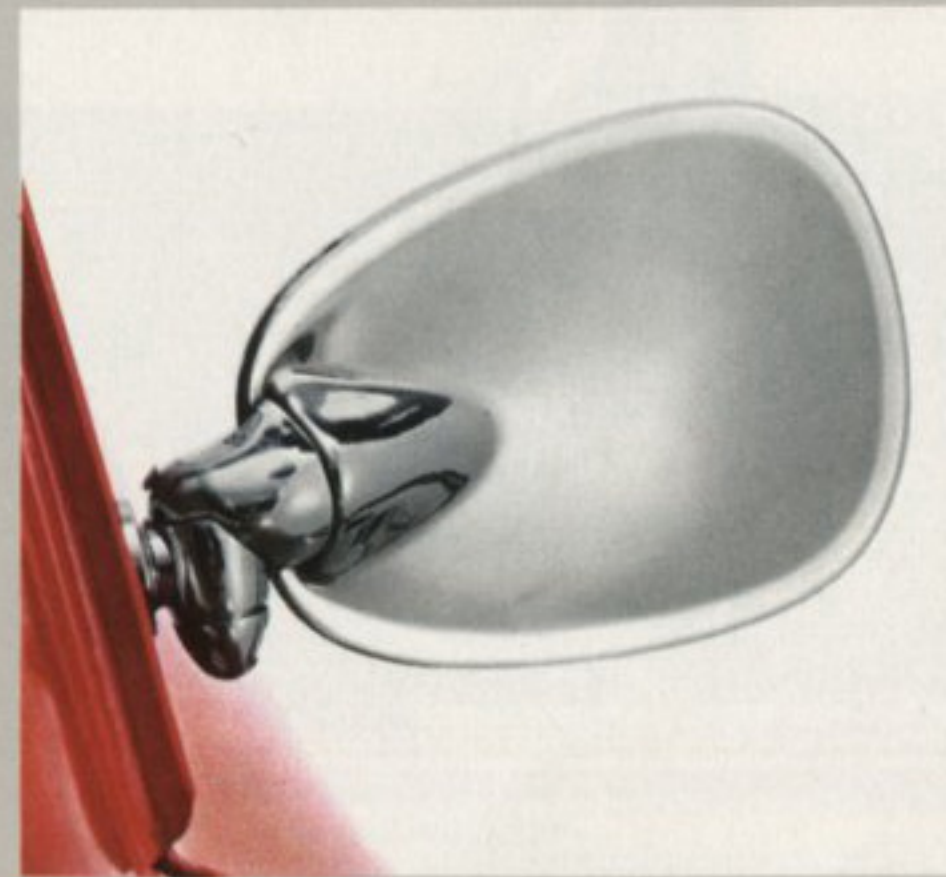

Vad är det för speciellt med den här utvändiga backspejeln? Jo, den sitter monterad så att den vid en kraftigare påkänning vrids bakåt utan att brytas av.



Dörrhandtagen ansluter smidigt till bilens form. De är lätta att greppa om och är utförda i motståndskraftigt kromstål.



Baklyktorna har tre tydligt avgränsade fält för blinkers, bakljus och bromsljus. De är monterade till bakskärmarna med en kromring och gummitätning.



Bekvämlighet och säkerhet

både för förare och passagerare

Både VW 1500 S och VW Variant S har separata framstolar, breda, bekväma och kroppsriktigt utformade. Varje stol är individuellt inställbar — även medan Ni kör. Det finns hela 49 olika variationsmöjligheter.

Instrumentpanelen är vadderad med ett bländfritt material som inte reflekteras i vindrutan.

Alla instrument är överskådligt placerade framför föraren. Säkerhetsratten — med försänkt nav — ligger stadigt och säkert i handen.

Spaken till vänster på rattstången är ett kombinationsreglage för blinkers, helljus, avbländning, ljusstuta och positionsljus. Med ett enda finger sköter Ni bilens hela yttre belysningssystem.

Nedsänkta i rattnavet, lätta att nå, ligger trycktangenterna för signalhornet.

Bländkåpor över instrumenten hindrar ljusreflexer att slå upp i vindrutan. Mitt i förarens blickfält ligger hastighetsmätaren med kilometermätare. Till vänster om den, bensinmätaren med kontroll-lampor för blinkers, laddning, oljetryck, hel- och parkeringsljus.

Längst till vänster och lätta att nå sitter tryckknappar för vindrutespolare, vindrutetorkare, parkeringsljus och strålkastare. Där sitter också två rattar, den ena reglerar hastigheten på vindrutetorkarna, den andra ljusstyrkan på instrumentbelysningen.

Till höger om hastighetsmätaren finns en elektrisk klocka. Sedan kommer en stor askkopp med en praktisk skyddsplåt för vaddereringen på instrumentpanelen. Till höger om den sitter reglagen för friskluftventilationen. Vänster och höger spak reglerar tillförseln till motsvarande munstycken vid vindrutan, spaken i mitten reglerar tillförseln till fotutrymmet fram.

Handskfacket är elegant inklätt och stort nog att rymma det Ni vill ha nära till hands — från cigarettändare till kamera.

Ovanför sitter ett kurvhandtag för passageraren. Det är utfört i ett elastiskt material.

Ovanför vindrutan sitter två solskydd. Båda är skumgummivadderade och kan vridas uppåt/nedåt och i sidled.

Och det bekväma baksätet har gott sittdjup och högt ryggstöd och plats för tre personer. I Sverige levereras VW 1500 S utan armstöd i mitten av baksätet vilket ger även mittpassageraren bästa bekvämlighet. I baksätet finns även kurvhandtag i form av stroppar kombinerade med klädhängare i ett elastiskt material. Där finns vidare askkoppar och armstöd på båda sidorna. Öppningsbara bakre sidofönster sörjer för en dragfri ventilation. Förvaringsfickor finns på båda dörrarna och fästen för säkerhetsbälten i både fram- och baksäte är standard.

Och att detaljarbetet är av högsta klass kommer Ni att upptäcka vid en ingående granskning.

Bekvämlighet och säkerhet även i baksätet

(och på VW Variant S ett extra stort bagageutrymme).

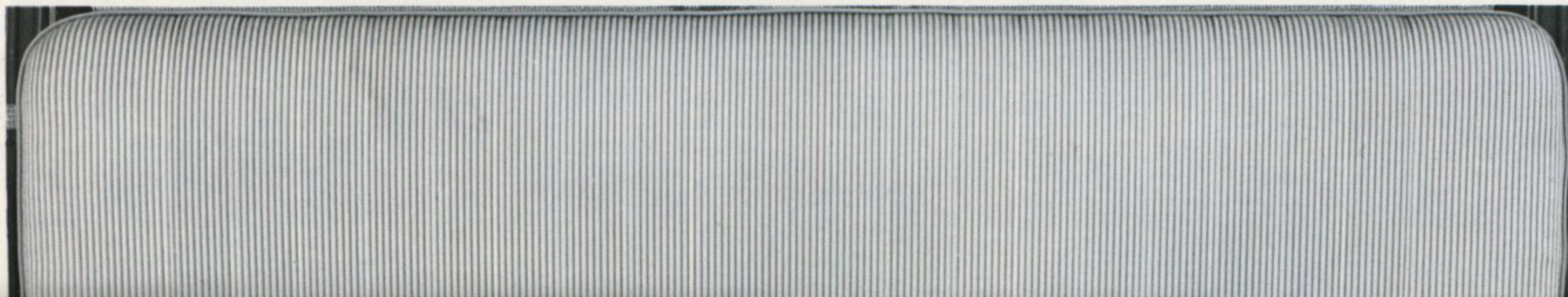





Luftkyld motor placerad bak

Alla Volkswagen har luftkyld motor placerad bak. Alltså även Volkswagen 1500.

VW 1500 S och VW Variant S har en motor på 66 hk SAE med två förgasare. Motorn är luftkyld — den kan varken koka eller frysa.

Konstruktionen är mycket platt — den är bara 41 cm hög — därför har man lyckats få plats med ett bagageutrymme ovanför motorn.

Den är snabb, accelerationsvillig och robust — tål hård belastning även på långa sträckor.

Den har låg kolvhastighet och lågt varv — det garanterar stor slitstyrka och lång livslängd.

Den är till största delen byggd av lättmetall — det gör inte bara motorn, utan hela bilen lättare.

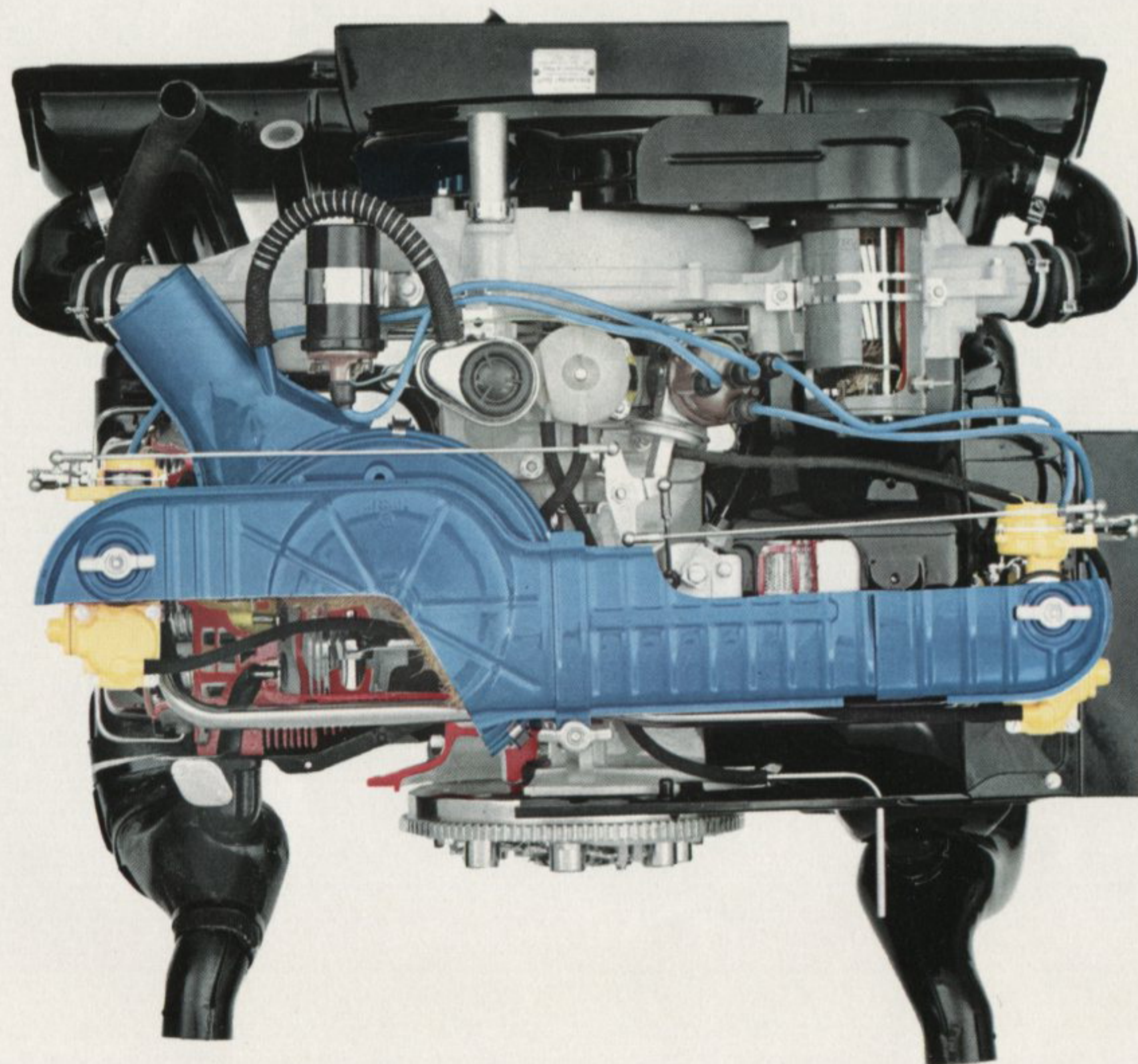

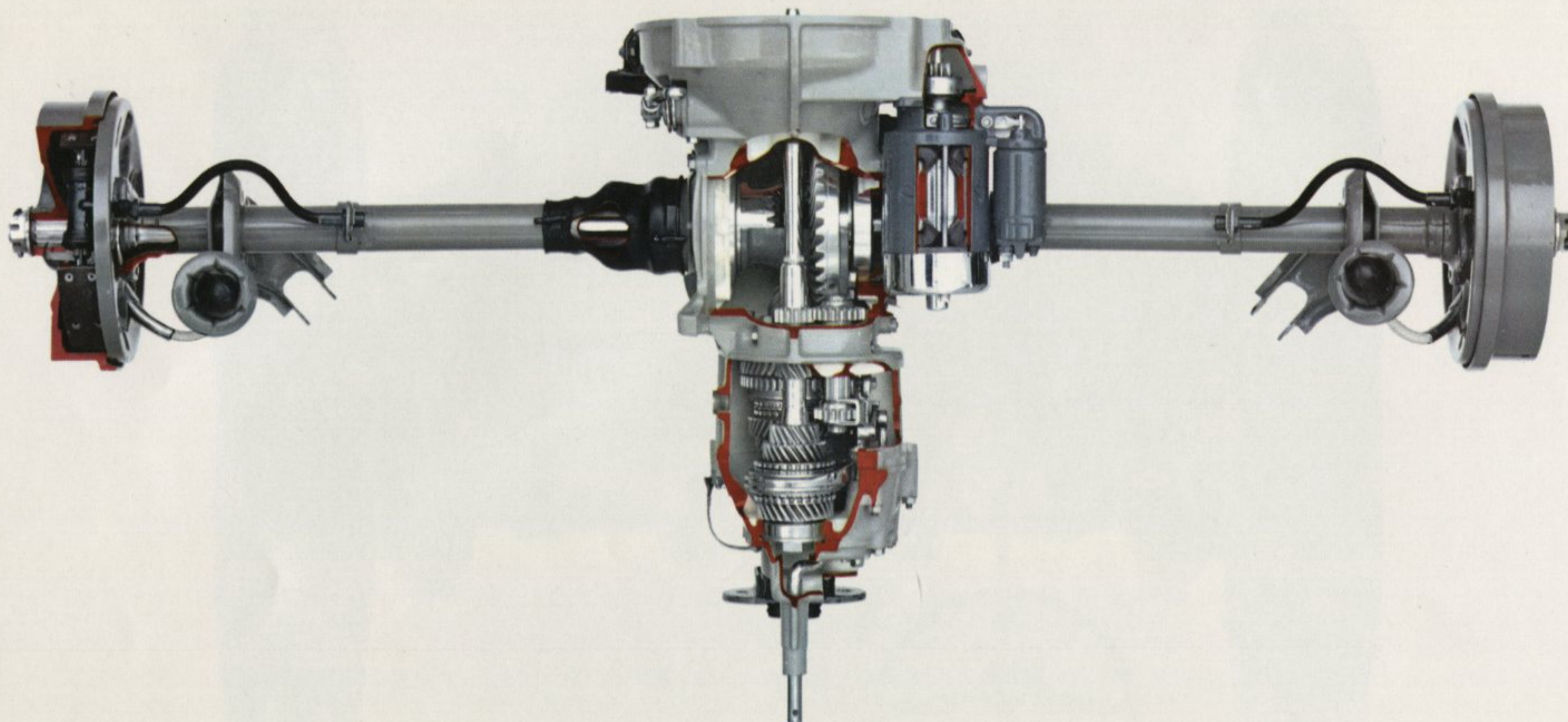

Motor, växellåda och bakaxel är på 1500 (liksom på alla Volkswagen) sammanbyggda till en kompakt enhet. Det betyder att Volkswagen inte behöver någon kardanaxel. Motorns kraft överföres direkt och utan onödig energiförlust till drivhjulen.

Växellådan är helsynkroniserad, lättväxlad och sportigt exakt i växlingen. De fyra utväxlingarna är väl avstämde vilket gör att Ni behöver växla mindre.

Med motorns 66 hk har t. ex. växellådan ett register från 25 till 90 km/tim på trean och från 40 till 135 km/tim på fyran.

Genom att motorn arbetar med så lågt varv kan Ni utan risk accelerera kraftigt på växlarna. Det är av stor betydelse vid omkörningar.

Med motorn placerad bak vinner man ytterligare en fördel. Drivhjulen är då ständigt belastade vilket ger det bästa väggreppet även på mycket hala och dåliga vägar och i branta stigningar.

Växellåda och bakaxel en kompakt enhet

Individuell hjulupphängning och torsionsstavs fjädring fram

Vad innebär egentligen individuell hjulupphängning?

När varje hjul är individuellt upphängt innebär det att det ena hjulets rörelser inte kan påverka det andras. Varje hjul "arbetar" för sig. Varje hjul har alltså alltid en god kontakt med vägbanan — och föraren har alltid en god kontroll över vagnen.

Vad är sedan Volkswagens torsionsfjädring? Det är när fjädringen ombesörjes av stålstavar som ligger placerade skyddat i ramens framaxelrör. Stavarna vrider sig vid påverkan från vägen och återgår därefter till sitt ursprungsläge. Ytterligare en torsionsstav — krängningshämmare — motverkar nigningar vid kurvtagning. Och en hydraulisk styrningsdämpare sørjer för en stötfri styrning.

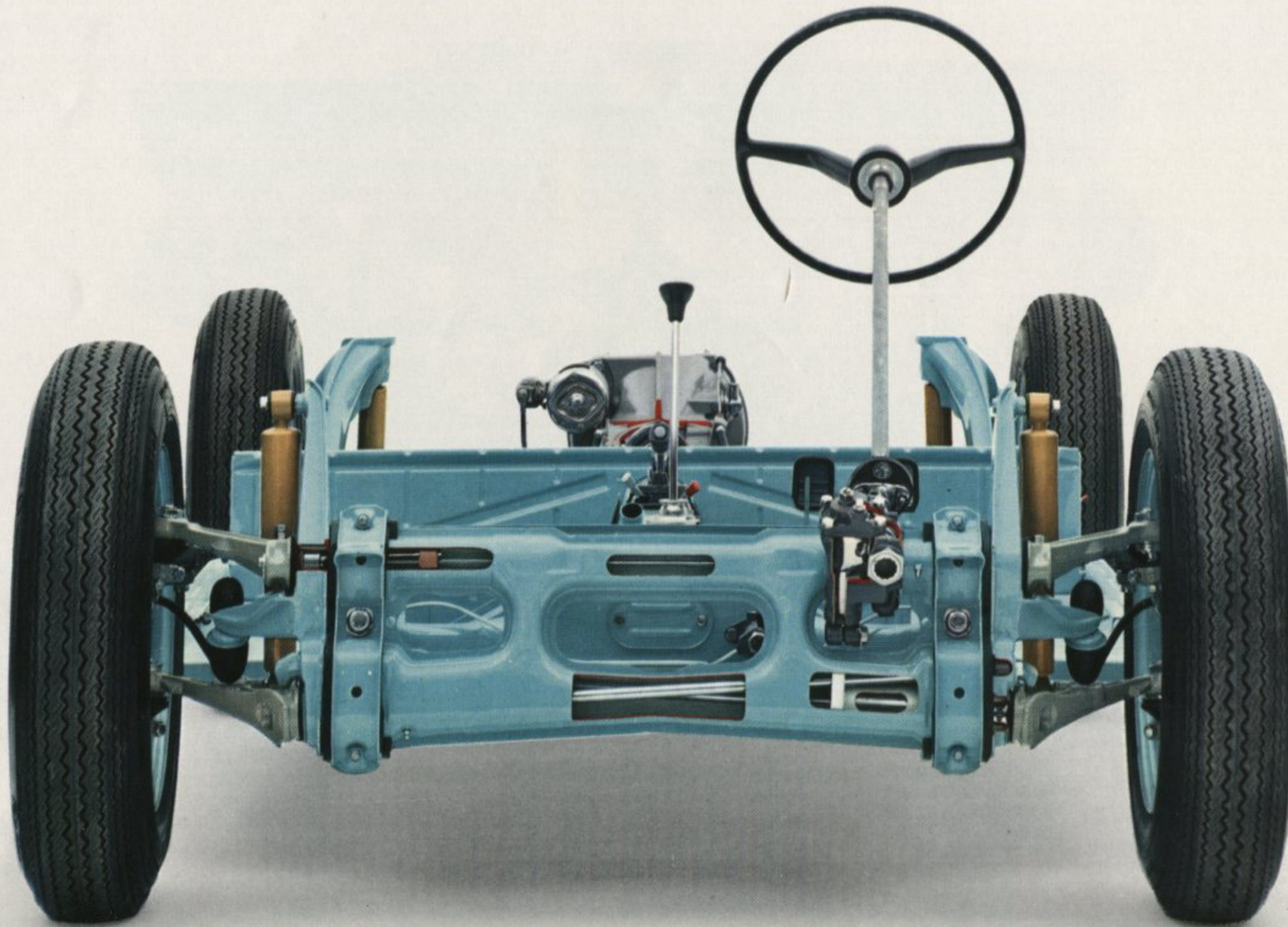

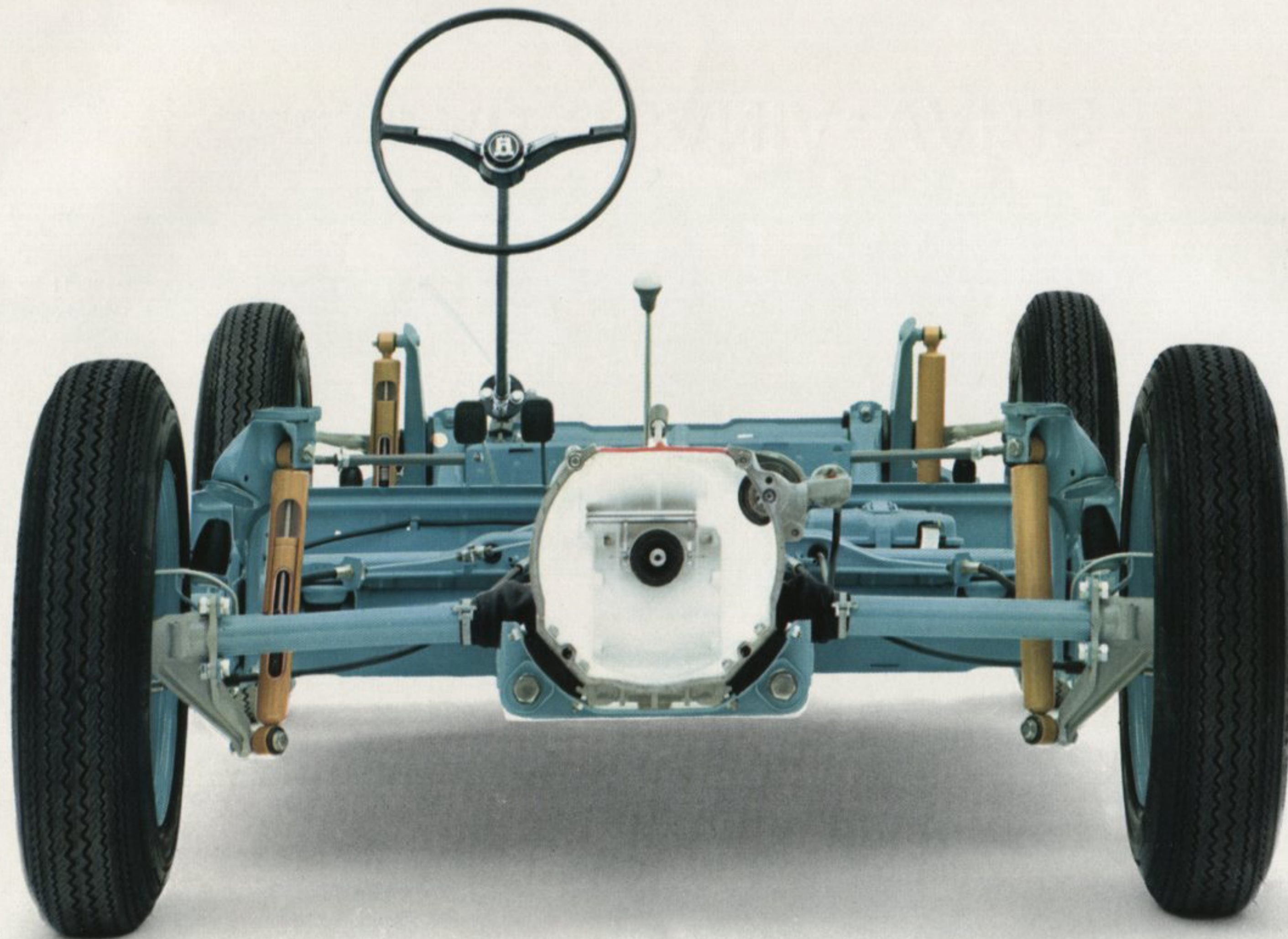

För upphängning och fjädring av bakhjulen gäller samma principer: båda hjulen är oberoende av varandra avfjädrade genom torsionsstavar.

Stora hydrauliska teleskopstötdämpare vid alla fyra hjulen höjer ytterligare fjädringseffekten.

Kraftiga gummibuffertar (också vid alla fyra hjulen) dämpar allt för kraftiga fjädringsutslag.

De överdimensionerade lågprofildäcken (6,00—15 L) hör också till fjädringssystemet. Redan där tas många av vägens ojämnheter upp. Stora hjul och däck betyder också mindre hjulvarv per kilometer.

Stora däck betyder därför inte bara bättre körkomfort — det betyder också minskat däckslitage.

Torsionsstavs fjädring och individuell hjulupphängning även bak

Tekniska data

Volkswagen 1500 Limousine S

Motor: 4-cylindrig, 4-takts motor med motliggande cylindrar, placerad bak — Cylinderdiameter \times slaglängd 83 \times 69 mm — Cylindervolym 1493 cm³ — Kompression 8,5 — Effekt 66 hk SAE vid 4800 r/min, 54 hk DIN vid 4200 r/min. — Två fallförgasare med automatisk choke — Trycksmörjning med oljekylare — Termostatreglerad luftkylning med fläkt.

Elektrisk utrustning: Batteri 6 volt, 88 Ah — Generator 200 watt — Strålkastare med asymmetriskt halvljus — Blinkers med automatisk återgång — Parkerings- och positionsljus — Steglöst reglerbara vindrutetorkare — Ljustuta — Tändlås med spärr mot dubbelstart.

Kraftöverföring: Genom enkellamellkoppling, 4-växlad helsynkroniserad växellåda, bakaxelväxel till bakhjulen med pendelaxel — Utväxlingar 1:an till 4:an, 3,80/2,06/1,32/0,89/Backväxeln 3,88.

Chassi: Centralrörsram med fastsvetsad, förstärkt bottenplåt — Individuell hjulupphängning — Fjädring genom torsionsstavar och gummibuffertar — Fyra teleskopstöt-dämpare — Krängningshämmare av torsionsstavstyp på framaxeln — Styrväxel av typ skruv med rulle och hydraulisk styrningsdämpare — Vänddiameter ca 11 m — Tändningslås — Hydrauliska trumbromsar

med Duplex fram, total bromsyta 960 cm² — Däck av lågprofiltyp 6,00—15 L — Bensintank rymmande 40 liter under framhuven.

Kaross: Femsitsig Limousine — Två dörrar, vardera 106 cm breda — Ventilationsfönster och fönsterhissar i dörrarna — Bensinmätare med kontrollampor för blinkers, parkeringsljus, helljus, generator och oljetryck — Hastighetsmätare med kilometermätare — Säkerhetsratt — Steglöst reglerbar friskluftsvärmeanläggning — Friskluftsanläggning med två utsläpp vid vindrutan och två ovanför fotutrymmet fram — Förkromat handtag på framhuven — Kromlister på sidorna — Förkromade hjulsidor — Dörrlås vänster och höger — Bakre sidofönstren öppningsbara — Automatisk låsning av framstolarna under körning — Klocka — Fjäderbelastade huvar — Två bagageutrymmen, tillgängliga utifrån och öppningsbara inifrån bilen, det bakre rymmer 200 liter, det främre 180 liter — Tvåfärgslackering och soltak av stål mot merkostnad.

Inredning: Innertak av tvättbart konstläder — Dörrar och sidor klädda med konstläder — Klädsel i tyg eller luftgenomsläppligt konstläder — Golv och ramtunnel helt gummiklädda — Två vadderade solskydd — Flexibelt kurvhandtag fram, två hängstroppar bak — Armstöd i fram- och baksäte — Två klädhängare av mjukt material på sidorna — Tre askkoppar — Dörrfickor på båda dörrarna — Fästen för säkerhetsbälten fram och bak.

Mått och vikter: Axelavstånd 240 cm — Spårvidd fram/bak 131/135 cm — Längd/bredd/höjd 422,5/160,5/147,5 cm — Tjänstevikt 970 kg.

Prestanda: Topp- och marschhastighet 135 km/tim — Acceleration från 0 till 80 km/tim, 13 sek; från 0 till 100 km/tim, 21 sek. — Bränsleförbrukning enl. DIN 70030 0,78 liter per mil, (bränsleförbrukningen ökad med 10 % vid halv max. last och konstant fart = 3/4 av toppfarten på plan väg).

Volkswagen 1500 Limousine N

har i stort sett samma tekniska data som VW 1500 Limousine S, men har en motor på 53 hk SAE vid 4000 r/min, kompression 7,8. Utrustning och inredning är något enklare. VW-säljaren kan informera om alla detaljer.

Volkswagen Variant S

Samma data som Limousine S, dock med följande avvikelser:

Kaross: Femsitsig med nedfällbart baksäte och fjäderbelastad baklucka med måtten 109 \times 65 cm, öppnas med låsbar tryckknapp.

Inredning: Undersidan av baksätet klätt med konstläder, baksidan av ryggstödet klätt med profiligummi — Golvet i lastutrymmet bak helt klätt med gummi.

Mått, vikter och prestanda: Höjd, tom, 146,5 cm — Lastutrymme bak med uppfällt/nedfällt baksäte: yta 1,10/1,88 m²; Rymd 0,70/1,20 m³ — Tjänstevikt 1020 kg. Volkswagen Variant S kan även levereras med förstärkt bakaxel, och får då en högre lastförmåga. Bakaxeln försedd med förstärkt fjädring — Däck med förstärkt bärkraft, 6,00—15 L 6 PR — Tjänstevikt c:a 1030 kg.

Volkswagen Variant S kan mot merkostnad levereras med tvåfärgslackering och soltak av stål.

Volkswagen Variant N

har i stort sett samma data som Variant S men en motor på 53 hk SAE vid 4000 r/min, kompression 7,8. Utrustning och inredning är också något enklare. VW-säljaren kan informera om alla detaljer.

Rätt till ändring av specifikationen förbehålles.

Generalagent: **AB SCANIA - VABIS**