

VW Transporter

Tusenkonstnärerna

Hösten 1975

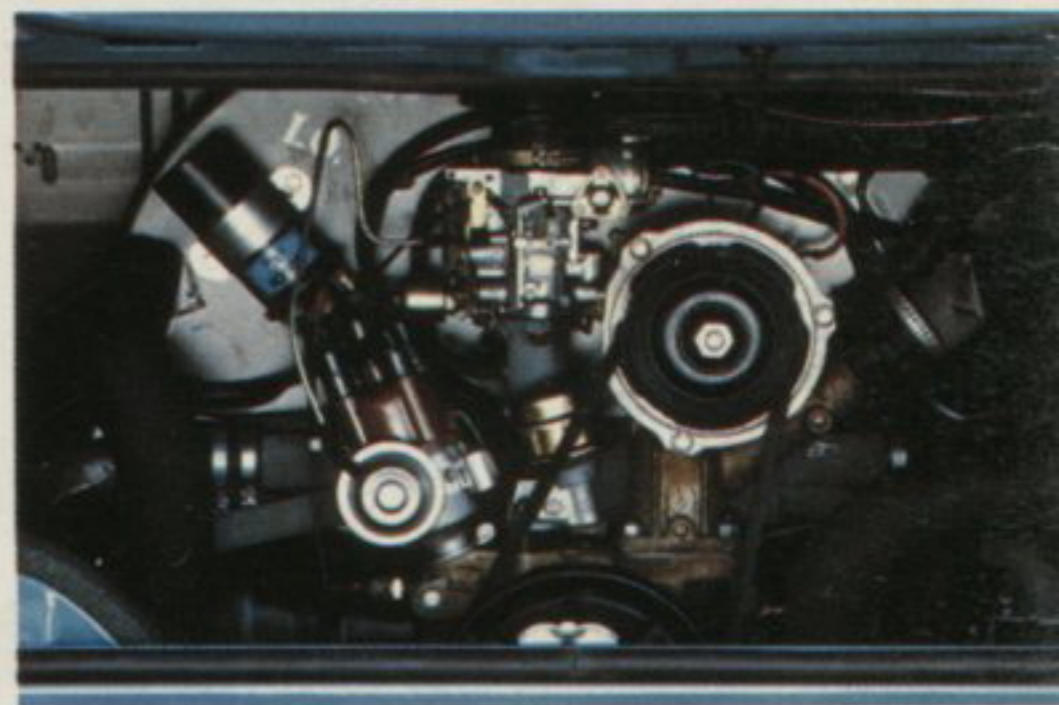



VW Transporter – Sveriges

VW Transporter är efter år mest köpt, tack vare de fem grundmodellernas fina förmåga att kombinera komfort med effektivitet. De är ekonomiska, mångsidiga, lättkörda, lätthanterliga i jobbet och de har nära till bra service. Nu finns de också med en ännu starkare

motor. Förutom 1,6 liters motor på 50 hk DIN, finns nu även en ny 2,0 liters motor på 70 hk DIN, som kan fås till alla modeller. Den nya starkare motorn kan levereras med automatlåda.

Karaktäristiskt för hela Transporter-familjen är det

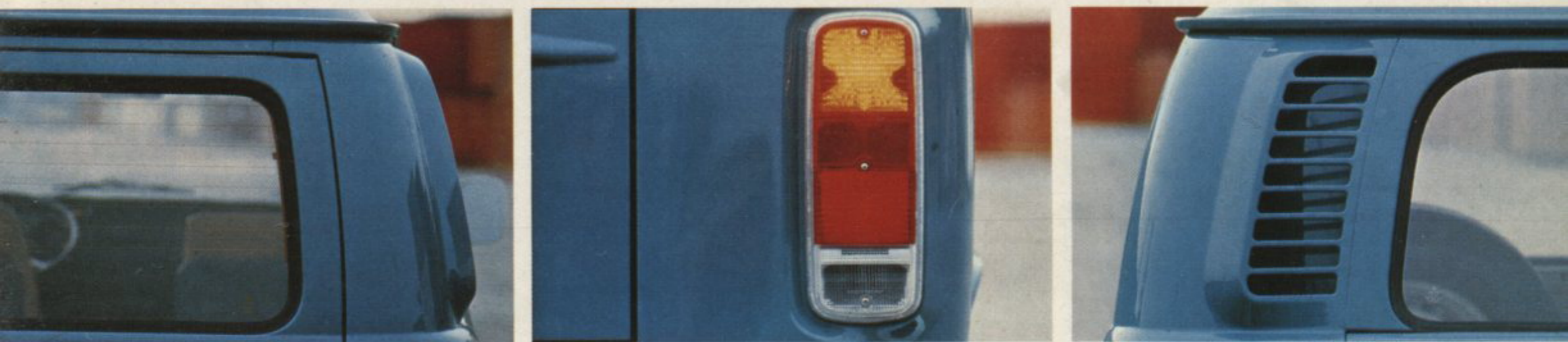

mest köpta bilar i sin klass.

solida grundutförandet, fronten med den stora välvda vindrutan och säkerheten med bla inbyggda deformationselement, kvaliteten, stryktåligheten. Bilarna har radialdäck som standard, automatiska backstrålkastare, bra genomluftning – så bra som i någon

personbil.

Dessutom levereras nu alla VW Transporter med 1 års garanti utan någon begränsning av körsträckan. De följande sidorna beskriver VW Transporter. Vill du veta mer detaljer, kontakta din VW-handlare.

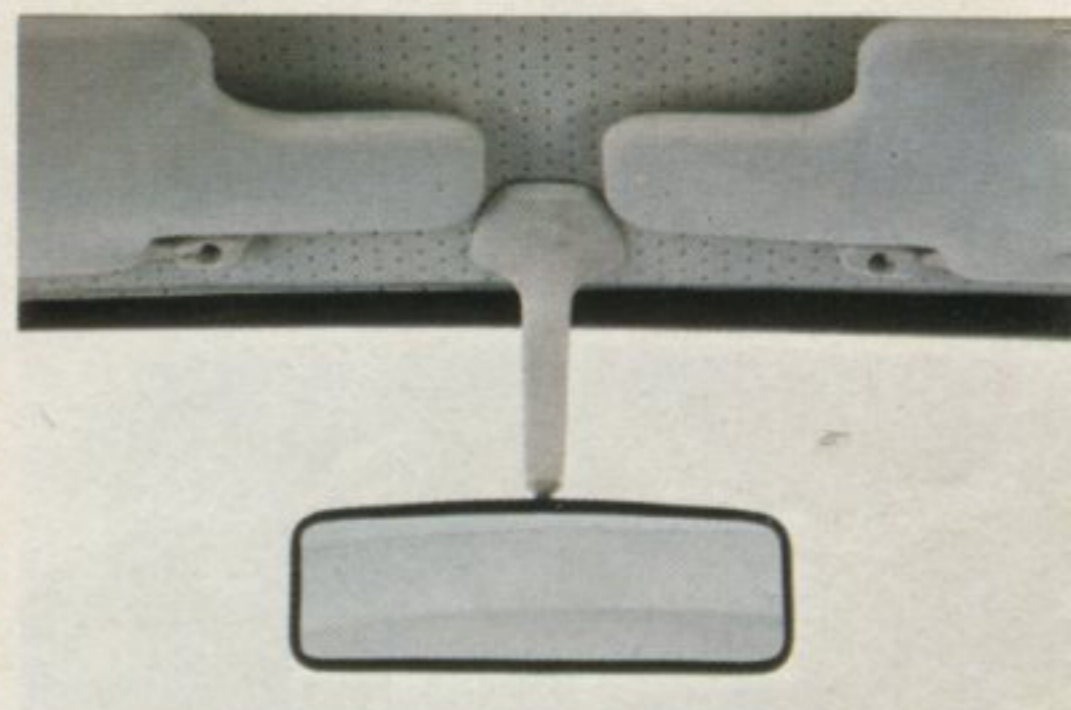
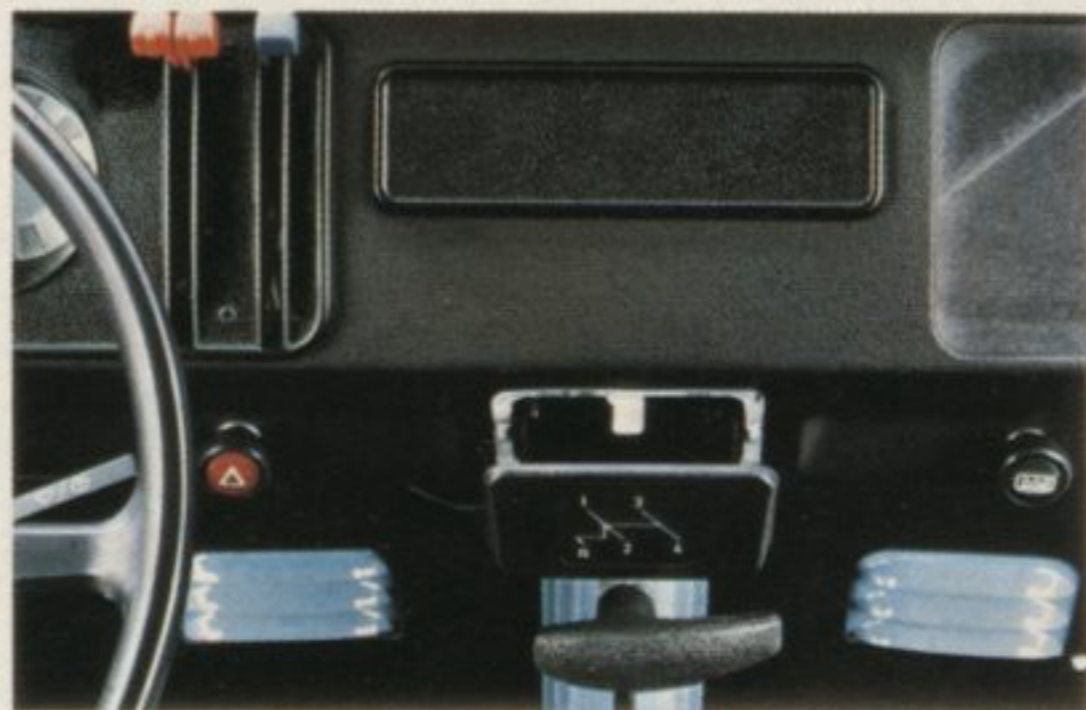

VW Transporter – inbjuder

Sitt upp i förarsätet och känn efter. Har du tidigare suttit så bra i en lätt transportbil? Volkswagen har alltid bemödat sig om komforten i sina transportbilar. Det är därför stolen i de modernaste modellerna kan flyttas i nio lägen, samtidigt som det väl skålade ryggstödet lutning kan varieras i sju lägen.

Överhuvudtaget är tanken den att ge transportbilsföraren personbilstrivsel. Föraren ska ha det så bekvämt och inbjudande på sin arbetsplats som möjligt.

Förarutrymmet är inrett från golv till tak med effektivt ljud- och värmeisolerande material. Och med den varierande värderlek vi har här hemma i Sverige är

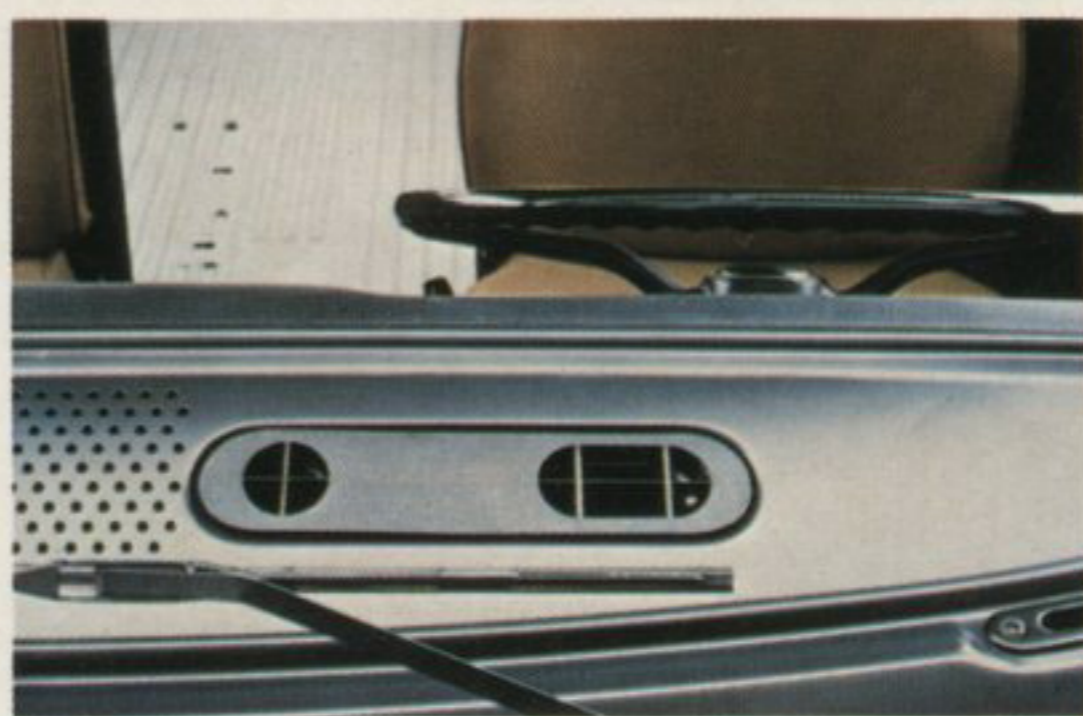

till ett gott jobb.

det särskilt viktigt med förstklassig värme och genom-ventilation, liksom att defrostern förhindrar isbildning vintertid.

På tal om vindrutan: att du sitter högt och har en mycket god sikt runtom bidrar inte bara till säkerheten utan också till lättkördheten. Rattstängan är ledad,

instrumenten lättavlästa och du kan kontrollera trafiken bakom dig i stora backspeglar. Dörrhandtagen är infällda – återigen exempel på personbilskomfort. Och som vi nämnt tidigare finns automatväxel till den starkare motorn.



VW Transporter – de kallas

Det namnet är sannerligen ingen överdrift. VW Transporter kan göra en insats på de mest varierande – och ibland överraskande områden och sätt. Över 4 miljoner sådana lätta transportbilar har hittills levererats av Volkswagenwerk. Det innebär i sin tur att lika många transportproblem blivit lösta.

VW Buss transporterar upp till 8 personer. VW Kombi är person- och lastbil på en och samma gång. VW Pick-up (med eller utan dubbelhytt) har öppet lastflak. VW Skåp ser liten ut utvändigt, men stor invändigt och kan i likhet med Kombi göras rymligare med förhöjt tak. Någon har betecknat VW Transporter som



"tusenkonstnärer"

"gatornas och vägarnas flitiga myror". Det ligger en hel del i det. Överallt i Sverige ser man allt fler VW Transporter i full aktion.

De fem grundmodellerna kan byggas ut och om med specialutrustningar och -inredningar som gör att VW Transporter kan anpassas precis till det jobb som

krävs. Det är inte minst mångsidigheten som gjort dessa bilar till Sveriges mest körda i sin klass. I och med att de nu också finns med den starkare 2,0 liters motorn blir de ännu tåligare.

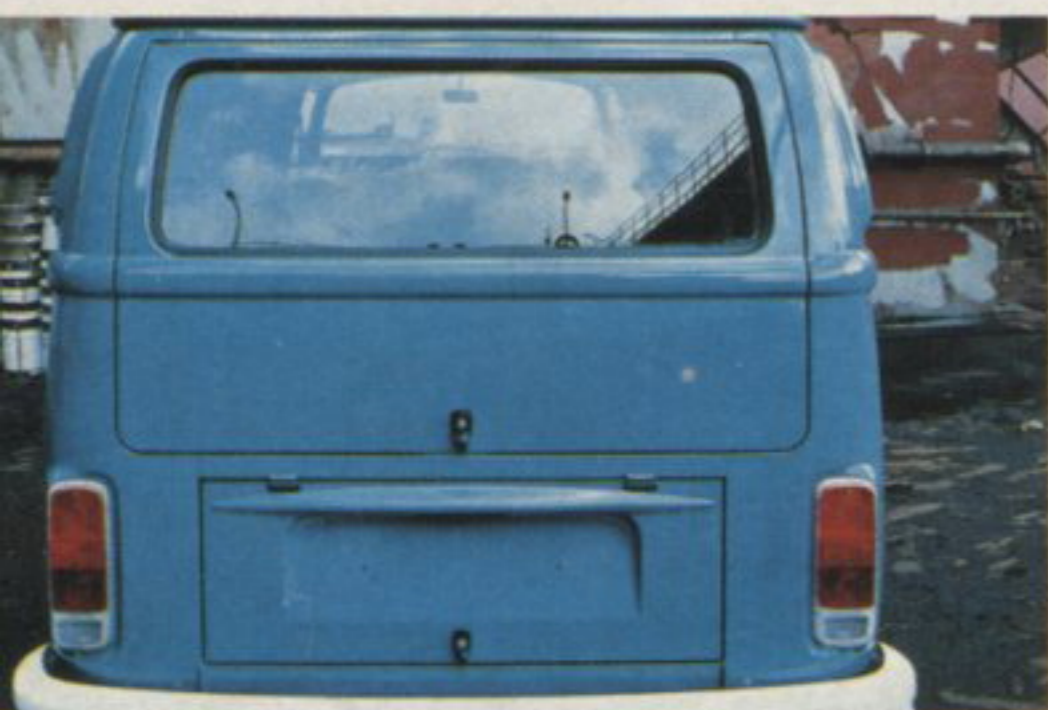

VW Skåp – rymmer mer

När man ser den här lätta skåpvagnen komma rullande kan man knappast tro att den rymmer så mycket last invändigt som hela 5 m³. Lastutrymmet är konstruerat så att du kan utnyttja varje kubikcentimeter. Lastkapaciteten är ca 1 ton – ungefär nästan lika mycket som den väger själv – lastytan 4,1 m², takhöjden 1,40 m.

Tack vare den stora skjutdörren kan man lätt lasta och lossa t ex på en Europa-pall.

Men skulle det vara så att VW Skåp inte riktigt räcker till för dina lastbehov kan VW Skåp med förhöjt tak vara lösningen på ditt problem. För den bilen har ett extrautrymme på hela 1,2 m³ och takhöjden i last-



än det ser ut att göra.

rummets mitt är 1,76 m så att man kan stå och jobba.

Vidare kan vagnen utrustas med en dörr som går ända upp i tak för att ytterligare underlätta lossning och lastning. Dörrhöjden blir då 1,57 m mot 1,23 m i standardversionen.

VW Skåp levereras med skjutdörr på högra sidan

och lucka baktill. I Sverige är VW Skåp försedd med hel vägg mellan förarhytten och lastutrymmet. Vill du kan du få bilen med skjutdörrar på båda sidor. Och med parkeringsvärmare.

45
44
43
42
41
40
39
38

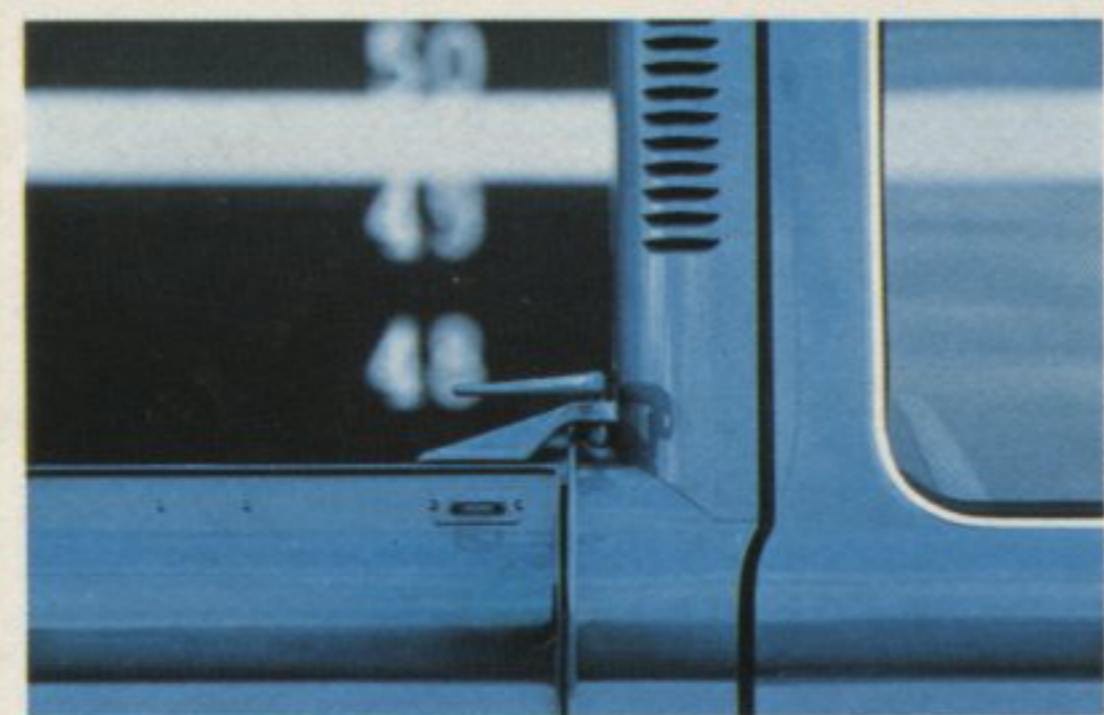

VW Pick-up – den

Cirka hälften av alla de VW Transporter som köps varje år i Sverige är VW Pick-up. Den är alltså klart populärast och har ett enormt brett användningsområde. Den finns både som "vanlig" Pick-up och som Pick-up med breddat flak för mera utrymmeskrävande gods.

Gemensamt för båda är den bekväma, rätta höjden så att du lätt ska kunna lasta och lossa den. Fäller du ner

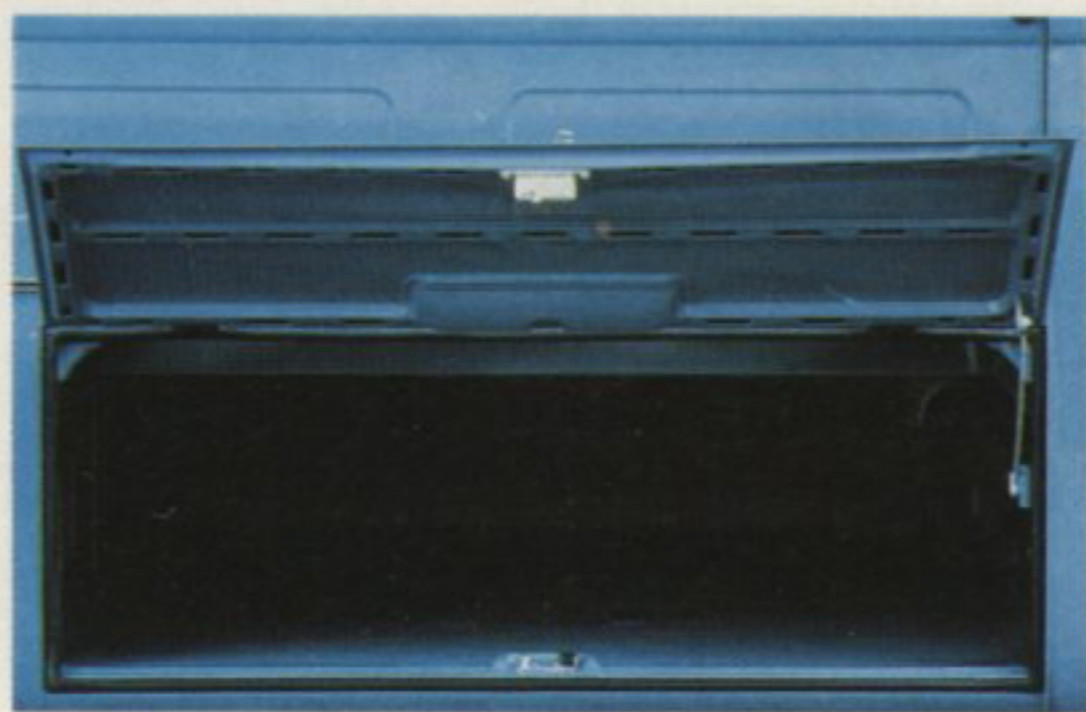

vanligaste.

lämmarna är inga gångjärn i vägen.

Lastytan är 4,2 m² och lastkapaciteten drygt 1 000 kg. Och med breddat flak blir lastytan 5,2 m² med en lastförmåga på ca 960 kg.

Under flaket på bilarna finns ett låsbart extrarumme på 2,1 m² eller 0,7 m³.

Som extra tillbehör till Pick-up finns bl a specialgjorda kapell och extra stryktålig flakbeklädnad.

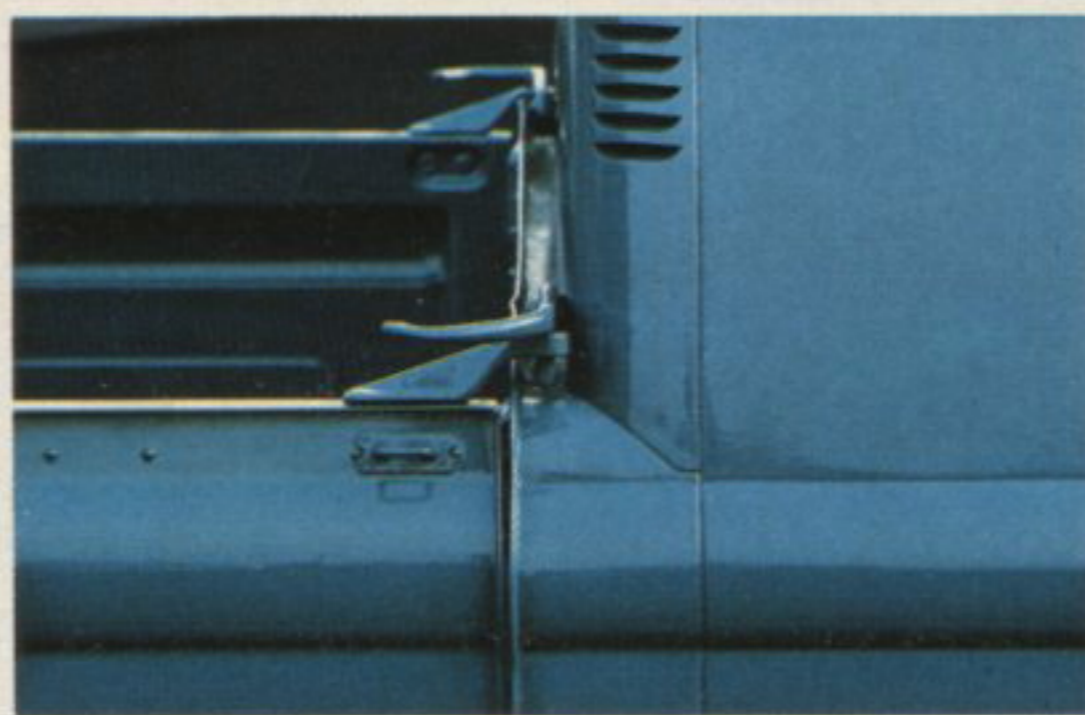

VW Pick-up med dubbelhytt

Den här lätta transportbilen är en ovanlig kombination: den främre delen ser ut som en VW Buss, den bakre som en VW Pick-up. Och vitsen med den är just att tillgodose krav på vagnar som erbjuder sittplats för passagerare och samtidigt en viss lastyta att forsla gods

eller arbetsutrustning på. VW Pick-up med dubbelhytt klarar alltså två uppgifter samtidigt.

I den ombonade dubbelhytten får fem personer lätt och ledigt plats på bekväma säten. Flaket har nerfällbara lämmar på alla tre sidorna. Bilen lastar ca 980 kg.

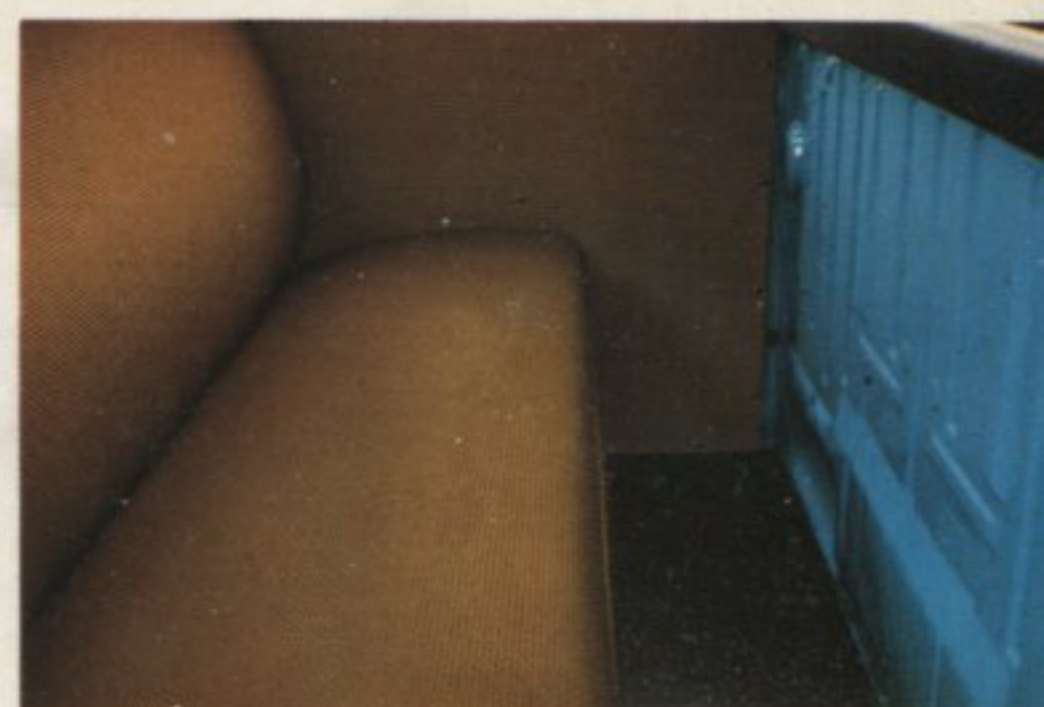

- för dubbla uppgifter.

Det bakre sittutrymmet i hytten kan man antingen förvandla till ett extra lastrum på 1,8 m³. Eller också kan man göra om detta utrymme till kontor med skrivbord, hurtsar och lådor eller till en liten verkstad med upphängningsplåtar för verktyg m.m.

Parkeringsvärmare ingår i standardutrustningen. Bland extra tillbehör kan nämnas kapell, låsbart jalousiskåp och extra tålig flakbeklädnad.



VW Kombi-person- och

Det framgår tydligt av namnet att den här medlemmen av VW Transporter-familjen förenar fördelarna hos två grundmodeller: VW Buss och VW Skåp.

Antingen kan den ta 8 personer, som sitter bekvämt och ombonat. Eller också 5 m³ gods.

Och givetvis kan VW Kombi ta både passagerare

och gods samtidigt.

Sätena bak (mot tillägg) är lätta att lyfta i eller ur eftersom de är fästade i golvet med vingmuttrar. Värmen är god och genomventilationen effektiv. Parkeringsvärmare är standard.

Nu kan du välja mellan två motorer: 1,6 liters och

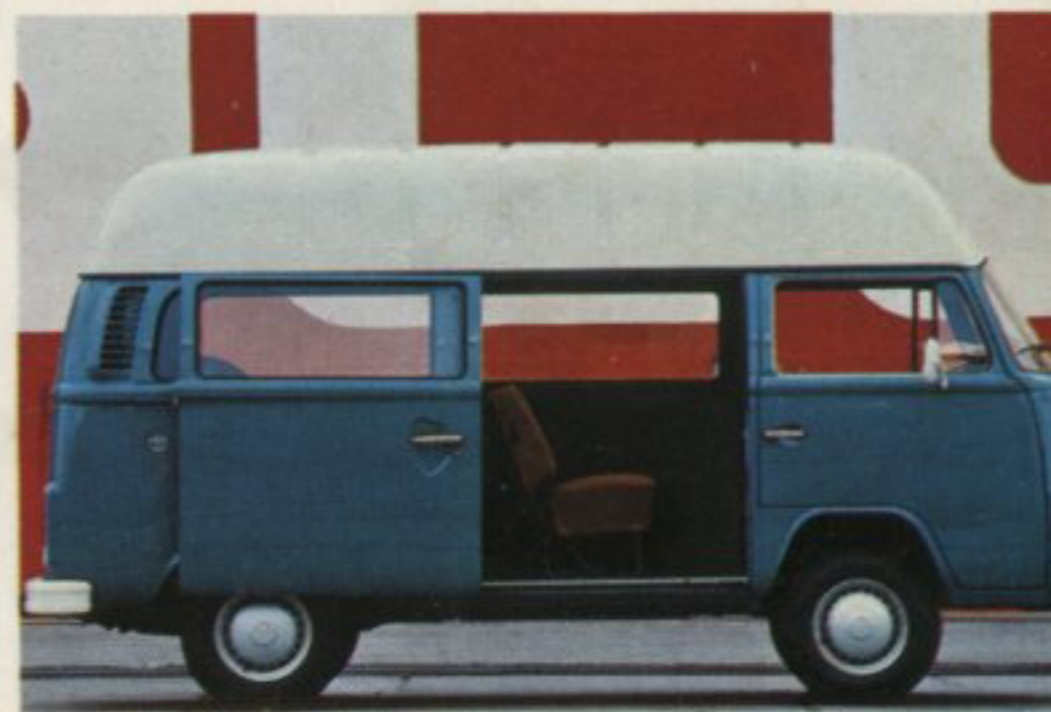

transportbil på samma gång.

den nya starkare 2,0-liters. Till den senare kan du få automatlåda.

VW Kombi kan du få med förhöjt tak (om du tex har ett sånt jobb att du behöver stå rak och arbeta i den). Den här bilen är särskilt lämplig som "rullande verkstad" för serviceföretag och liknande. Därför finns

en speciell utrustning med arbetsbänkar, hållare för gastuber, hurtsar mm. Specialinredningen tillverkas i Sverige och monteras snabbt i din bil.

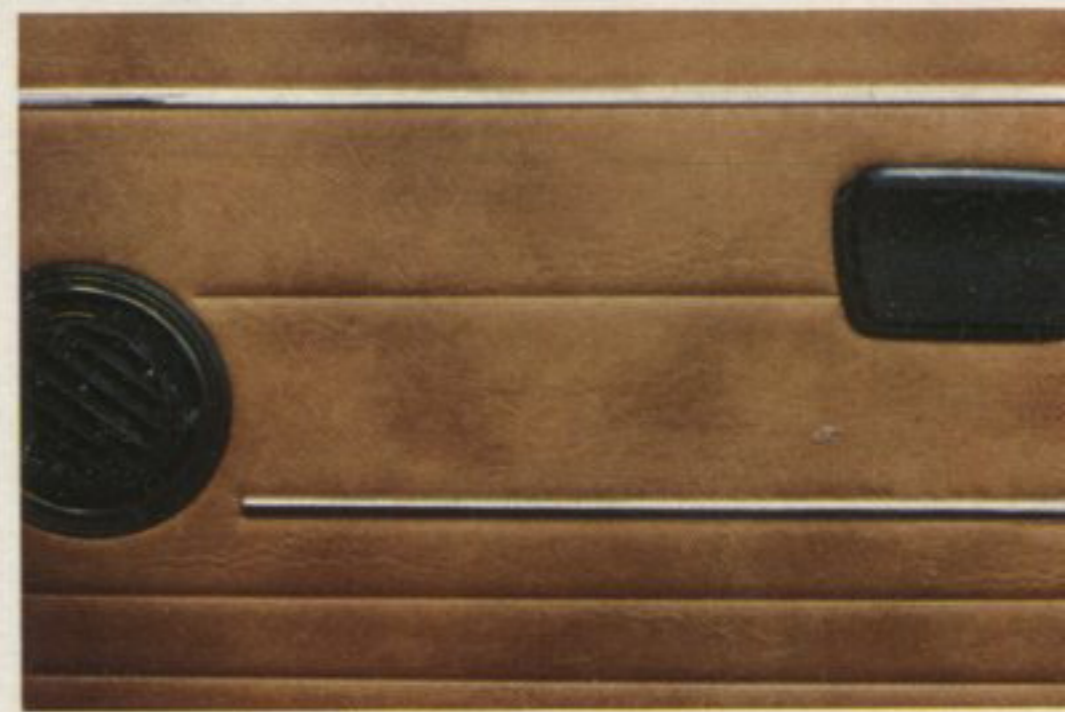

VW Buss – åtta sitter

VW Buss är som en enda stor modernt och bekvämt inredd personbil. Faktiskt har den allt man väntar sig av en personbil – i vissa avseenden mer.

Sju passagerare får god plats, med bra armbågsrum och rejält utrymme om man vill sträcka på benen. Det är högt till tak och utsikten fin genom de stora rutorna. Bilbälten på varje plats. Armstöd och askkoppar. Värmen och genomventilationen är effektiva och frisk-

luftsintaget har kapacitet nog att ge svalka även under heta somrardagar. Genomventilationen kan också regleras med speciella luftspjäll på framdörrarna.

Självklart är VW Buss liksom alla VW Transporter utrustad med det anatomiskt formade förarsätet, som är individuellt inställbart även under gång.

I Sverige levereras VW Buss/Lyxbuss med separata säten fram. (Se sid 21.)

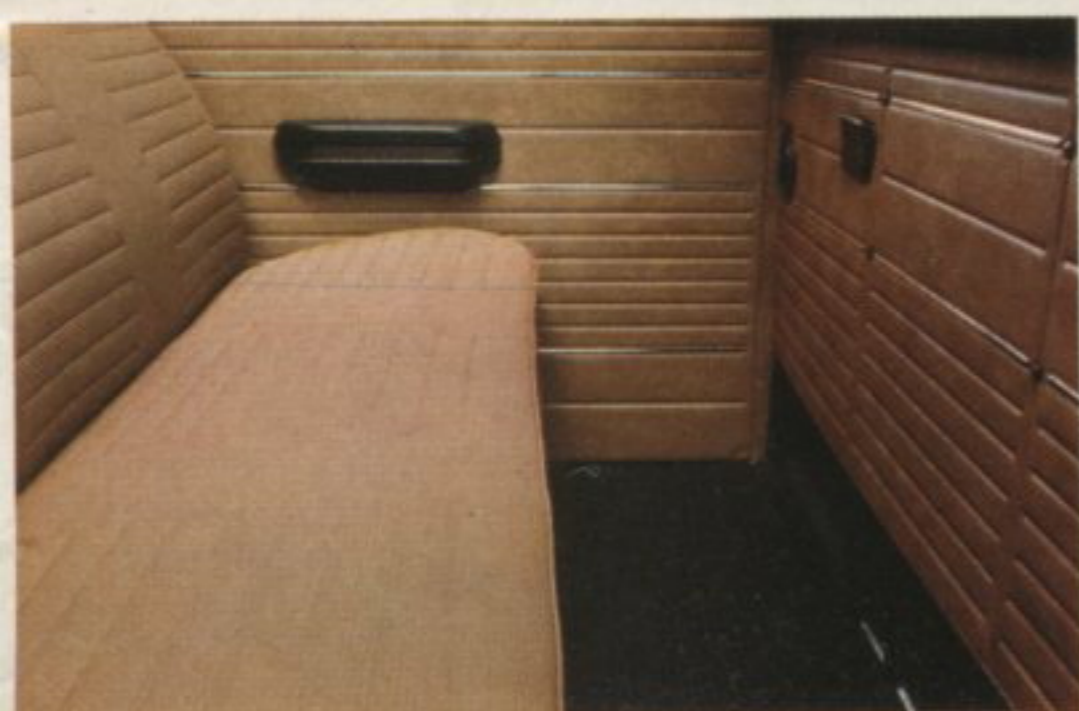

personbilsbekvämt i den.

VW Buss får plats i ett vanligt garage, för den är inte mer än 4,5 m lång. Men inuti är den stor. Skjutdörren är 1,23 m hög och 1,06 m bred, så det är lätt att stiga i eller ur. Öppna luckan bak. Där är ett bagageutrymme med plats för 1 000 liter.

VW Buss finns också med automatlåda, vilket gör körningen bekvämare och mindre stressande. VW Automatic kan du få till den nya 2,0-litersmotorn. Topp-

farten ligger på ca 120 km/tim.

VW Lyxbuss (bilderna) skiljer sig från VW Buss utvändigt främst genom att den har gummilister på stötfångarna och är tvåfärgad, inuti genom en rad trivsel-detaljer som ger ökad komfort.

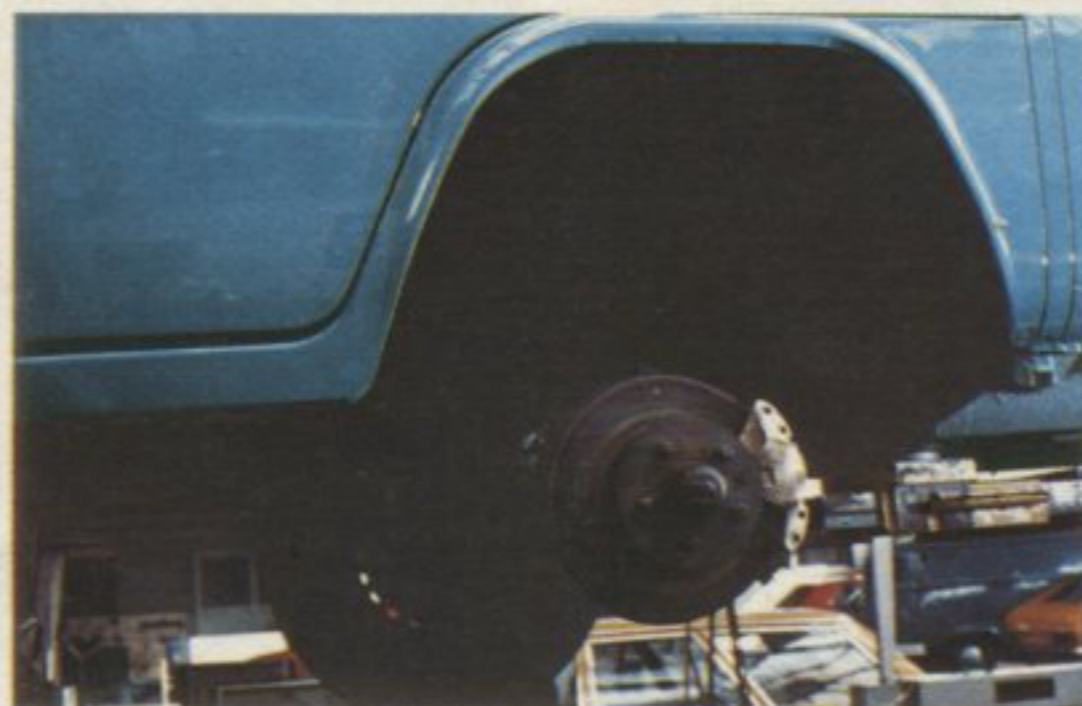
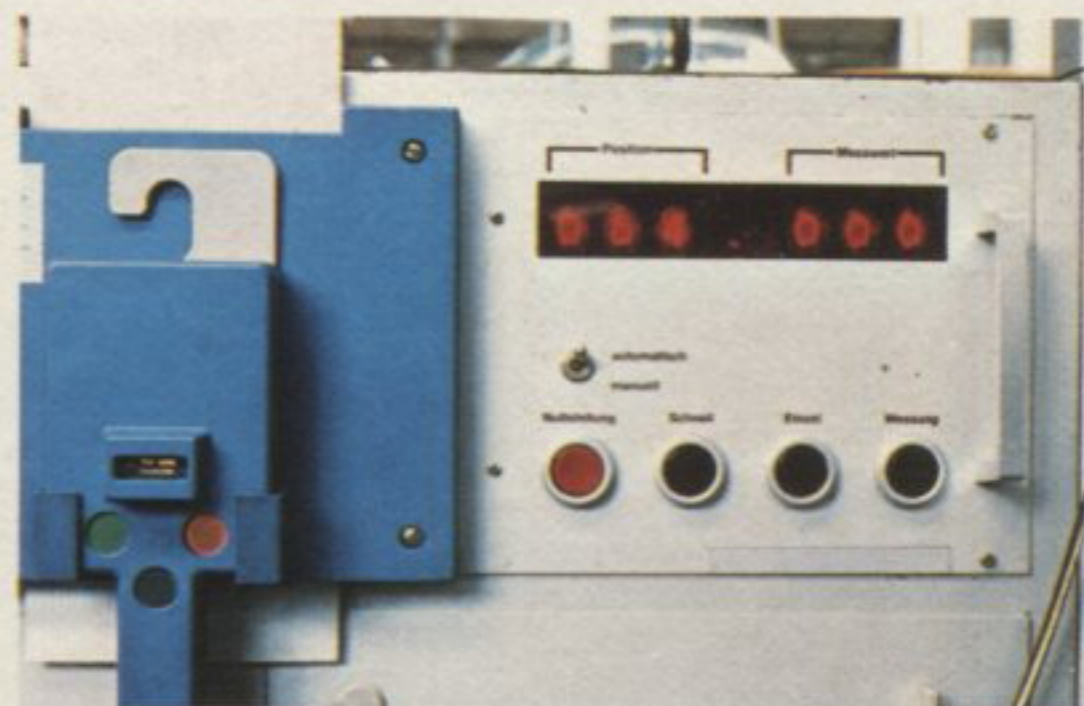

VW Transporter – alltid

Här i Sverige finns mer än 300 auktoriserade VW-verkstäder (i Europa långt över 5 000). Eftersom servicenätet är så utbrett är det troligt att du har en sådan verkstad "runt hörnet"!

Mekanikerna som tar hand om din bil är specialutbildade på Volkswagen. För att göra jobbet snabbt och ekonomiskt förmånligt för dig kommer de i största

utsträckning att använda VW Bytesdelar, som i genomsnitt är 50% billigare än motsvarande fabriksnya delar.

Du kan ta pulsen på din VW Transporter genom att låta den gå igenom VW-Diagnos en gång om året. Många VW-verkstäder tar datorn till hjälp för att göra hälsokontrollen av bilen så effektiv som möjligt.

Alla VW Transporter är förberedda för VW-Diag-

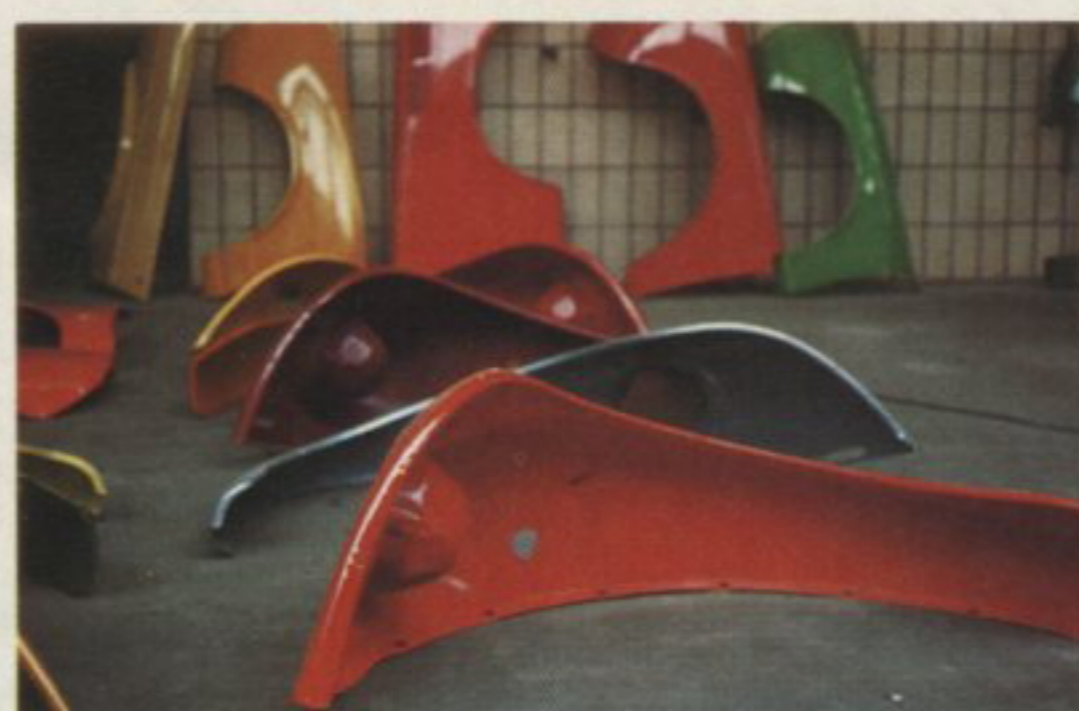
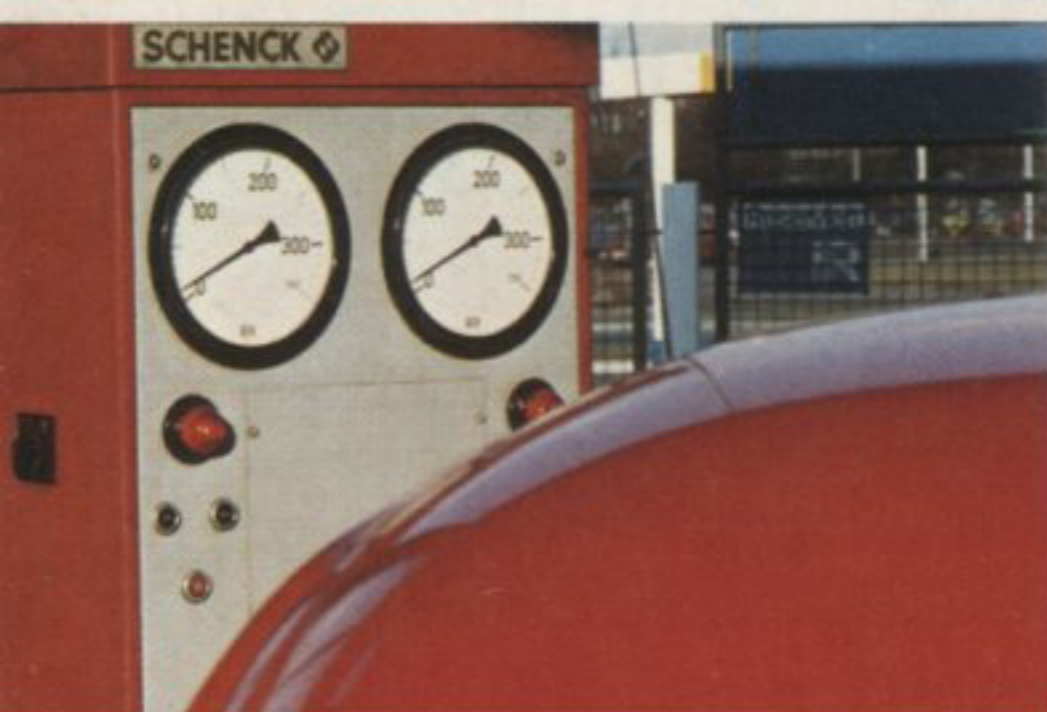
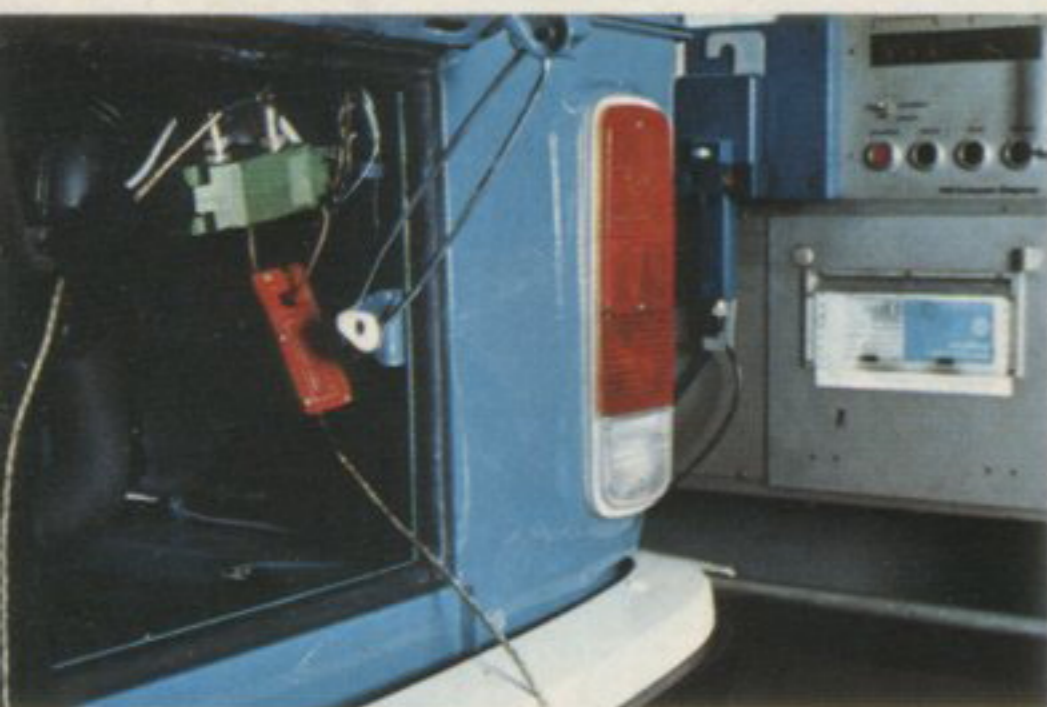

med service "runt hörnet".

nos med dator. Det innebär att under motorluckan på varje vagn sitter en kontakt, där ett nät av ledningar från olika ställen i bilen löper samman. Verkstaden ansluter sin datorutrustning till denna kontakt och kan på så sätt snabbt kontrollera ett 90-tal viktiga punkter.

Efteråt får du ett protokoll som talar om vad som är bra och vad som behöver bli bättre. Självkärligt får du

i förväg besked om kostnaden för föreslagna åtgärder.

Ett annat plus för VW-servicen är att du i en hel del fall kan utnyttja Paketpriser (arbete och delar till ett fast pris).

Kort ståtad, rätta delar, rätt utförda reparationer till rätt pris. Det är fördelen med att anförtra din VW Transporter åt den auktoriserade VW-verkstan.

Mått

VW Skåp

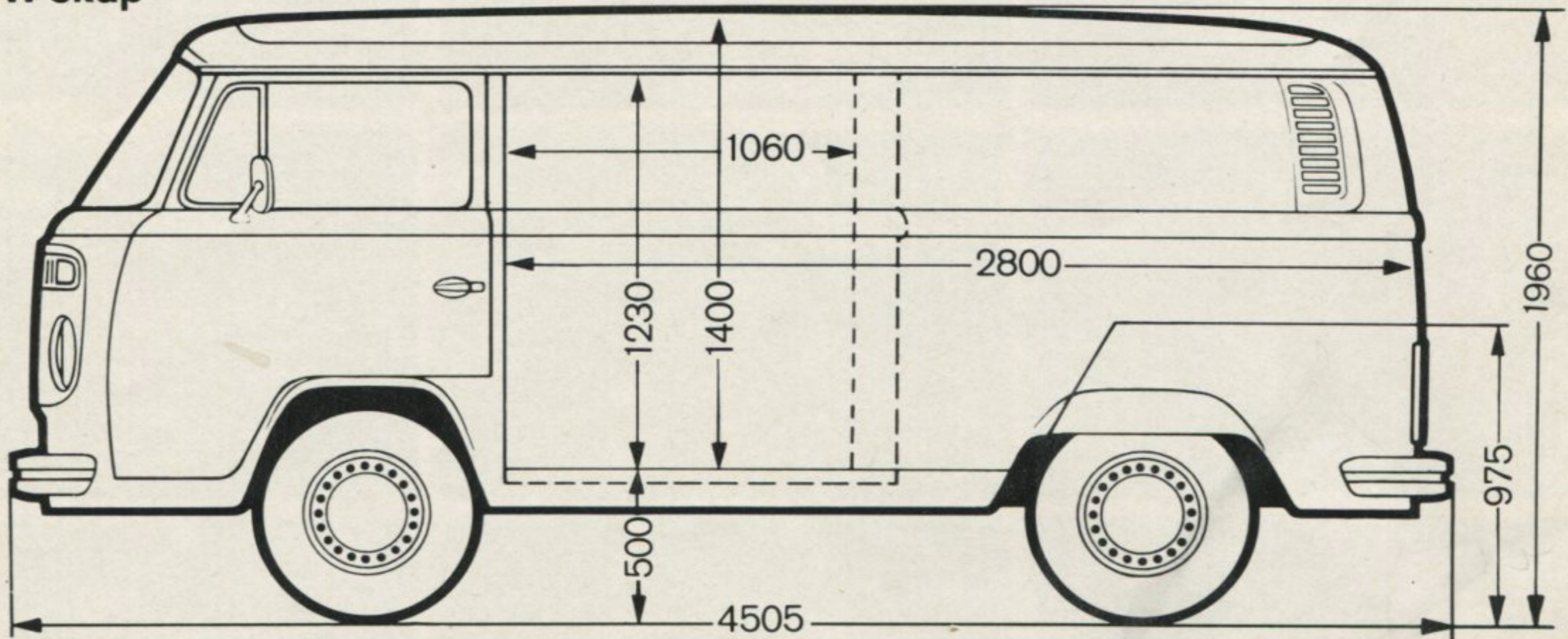

VW Skåp med förhöjt tak

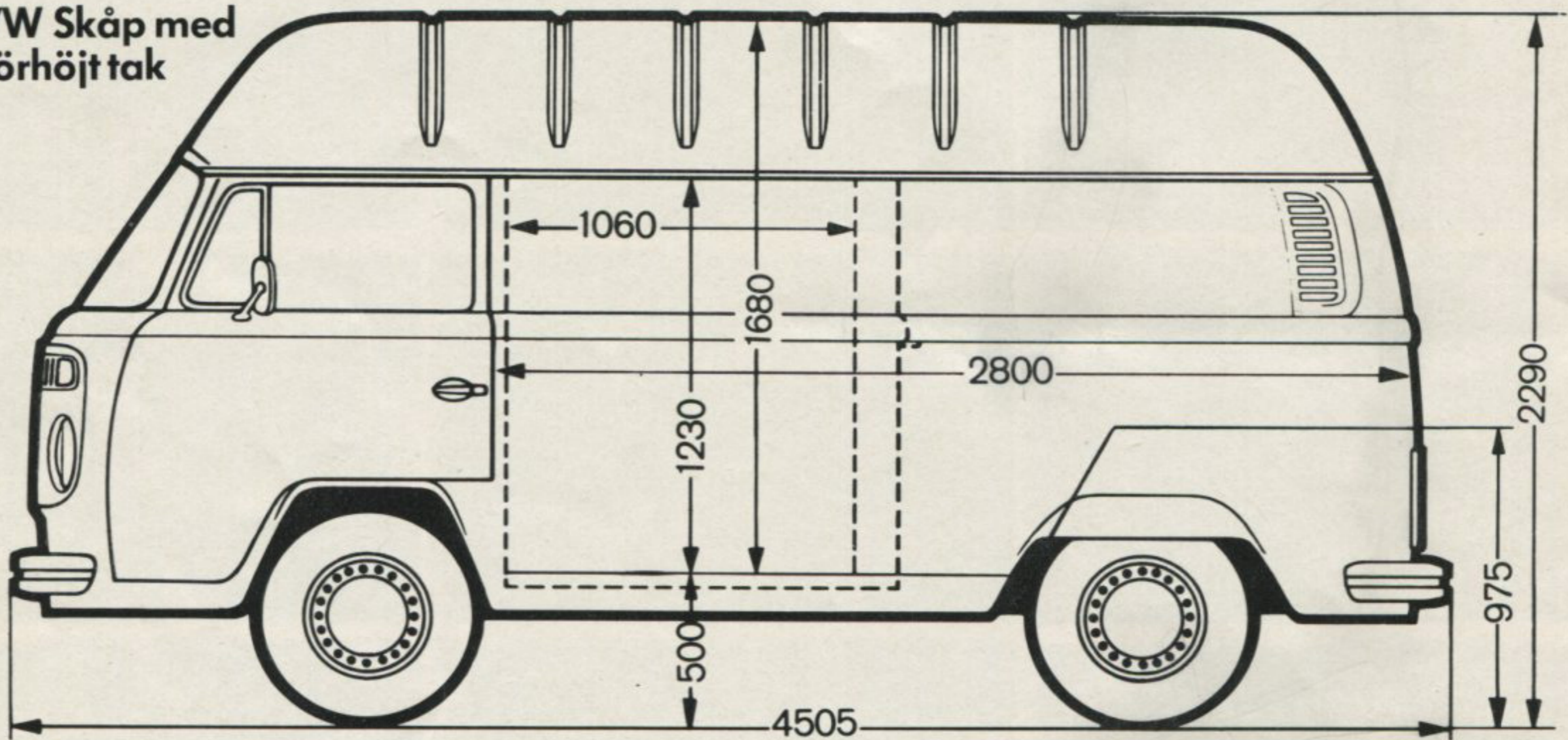

VW Kombi/Buss/Lyxbuss

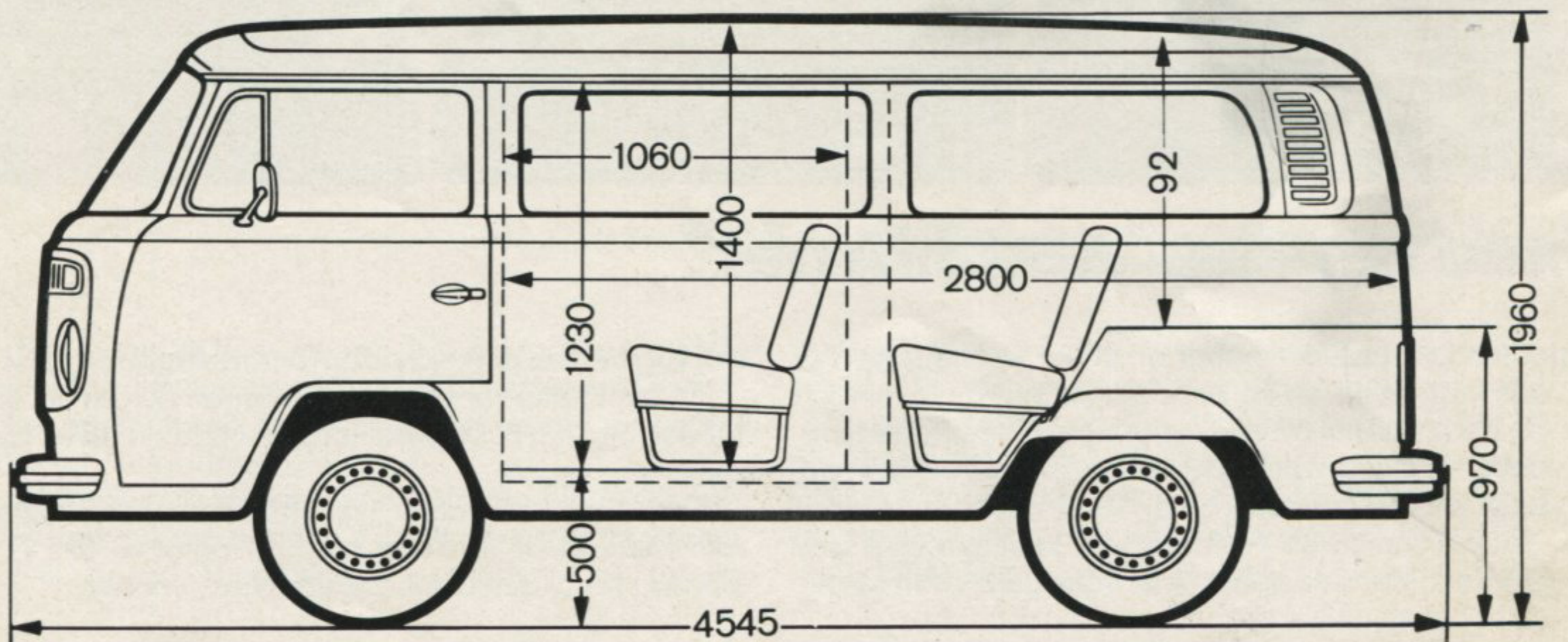

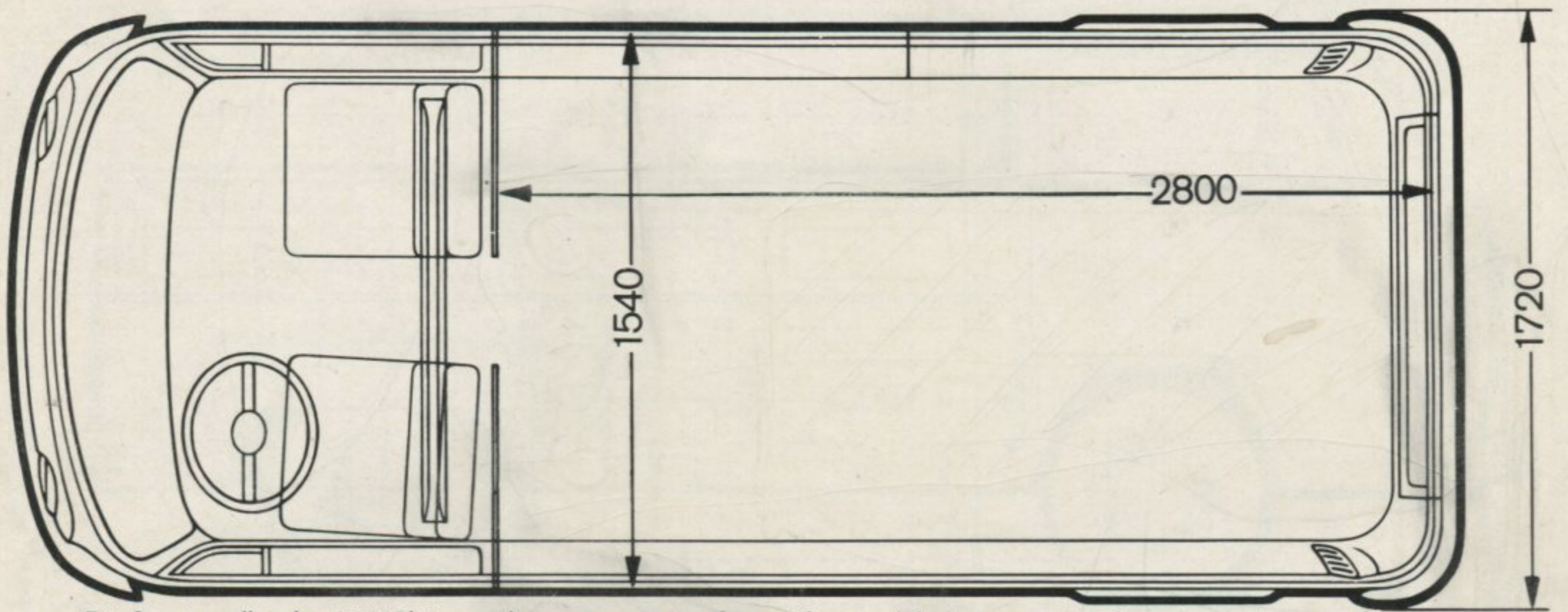

För Sverige tillverkas VW Skåp med passagerarsäte för två fram och hel vägg mellan förarhytt och lastrum. (se Pick-up överst på sidan 23.)

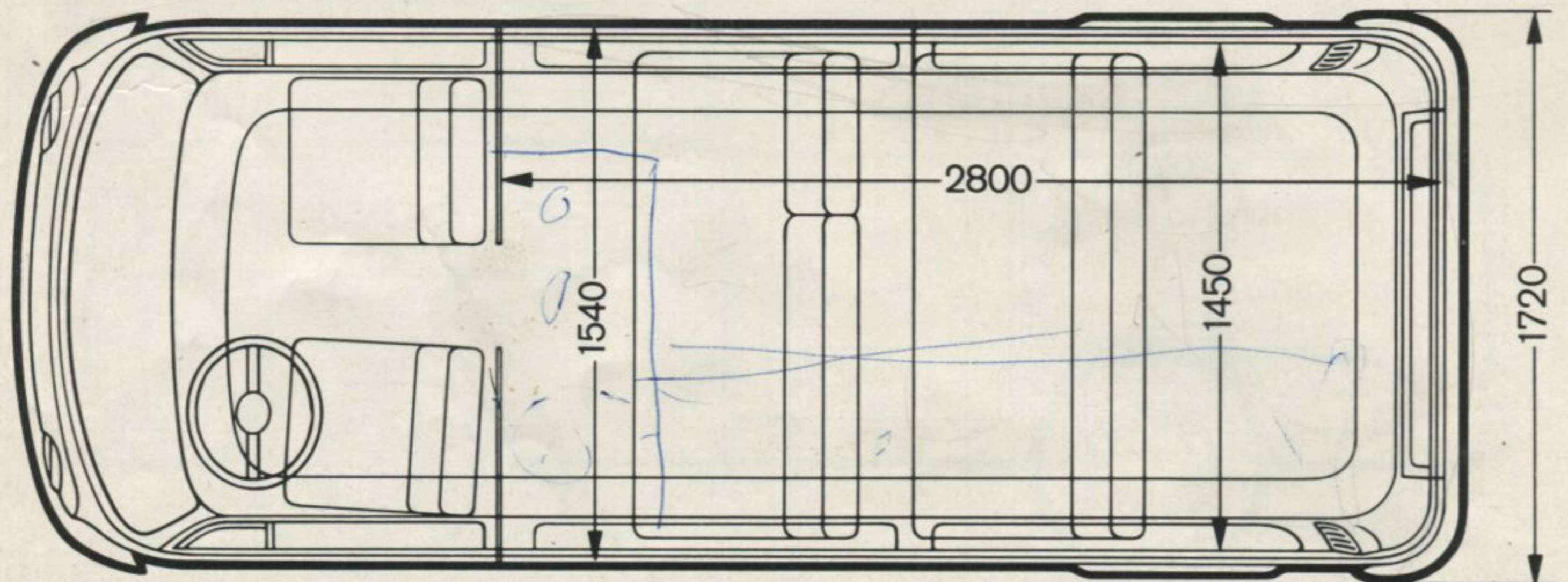
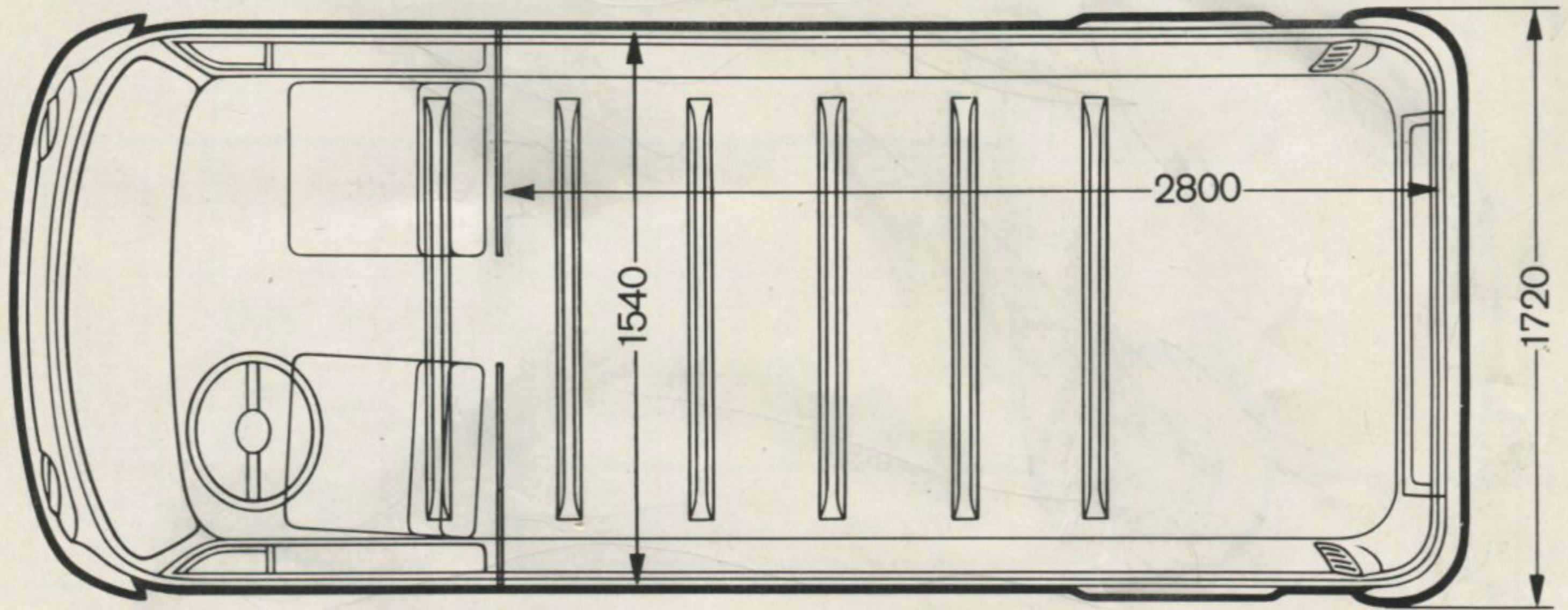

Mått

VW Pick-up

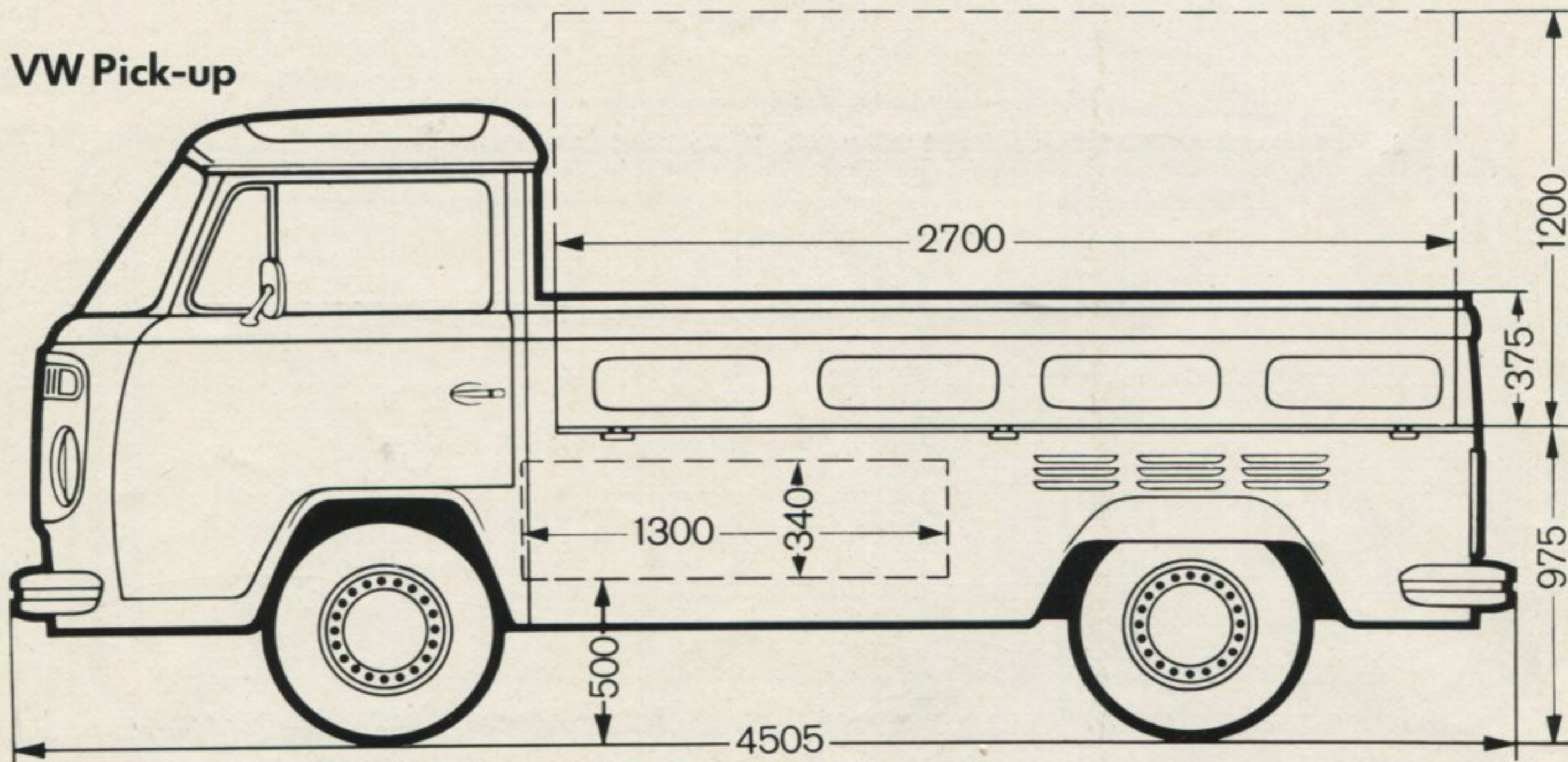

VW Pick-up med breddat flak

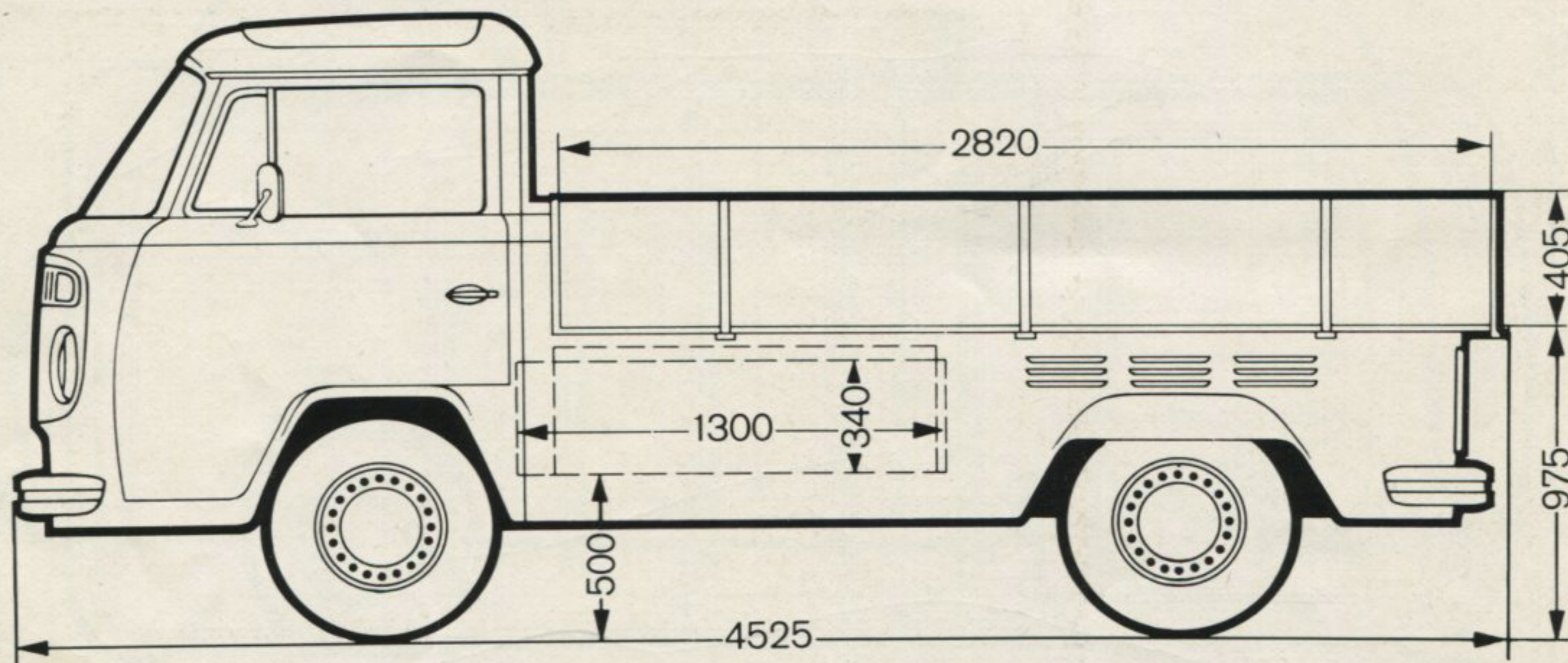

VW Pick-up med dubbelhytt

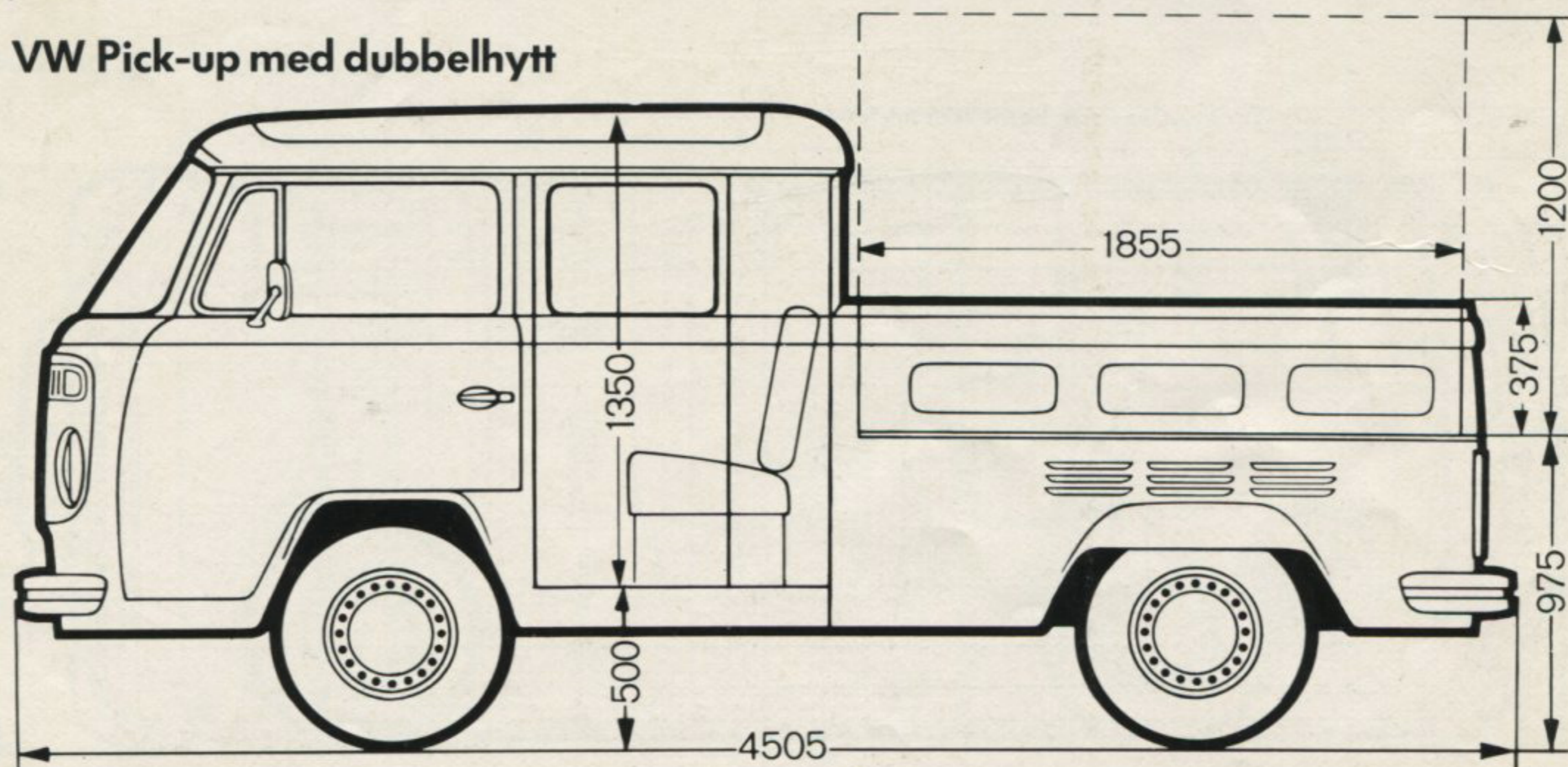

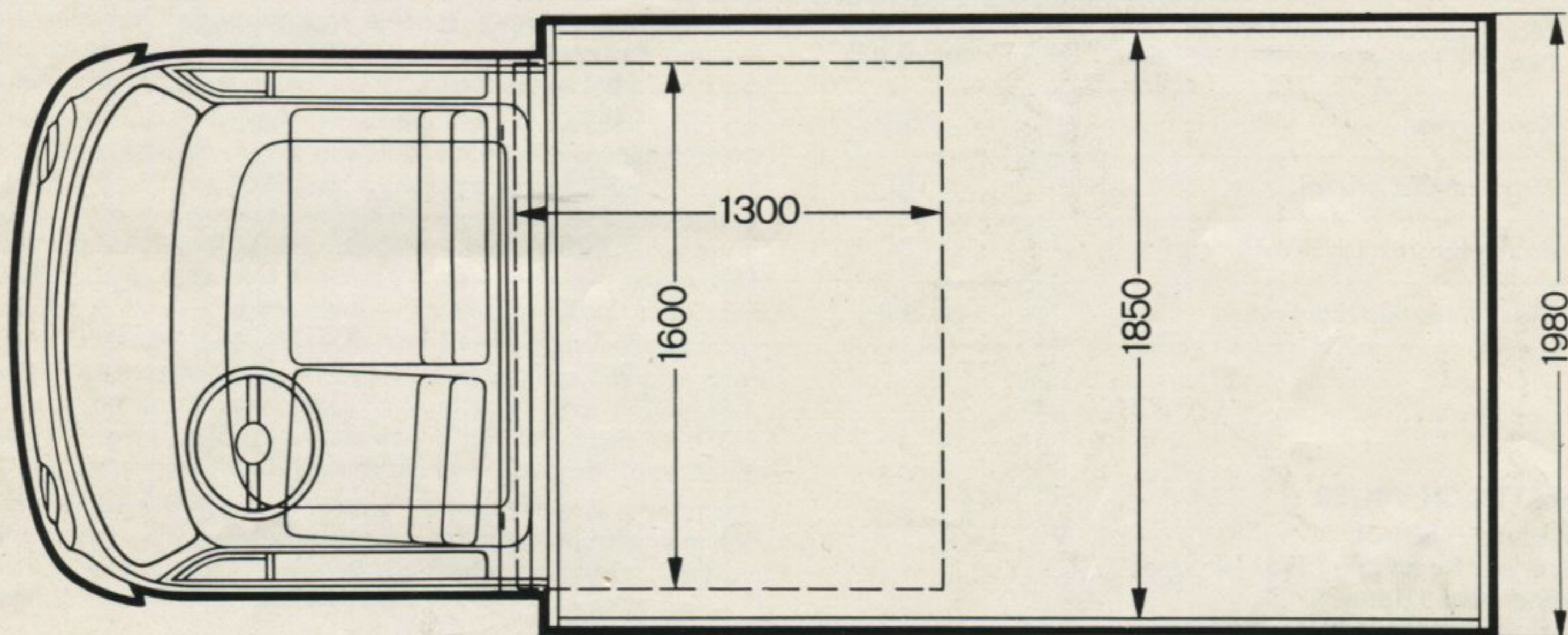
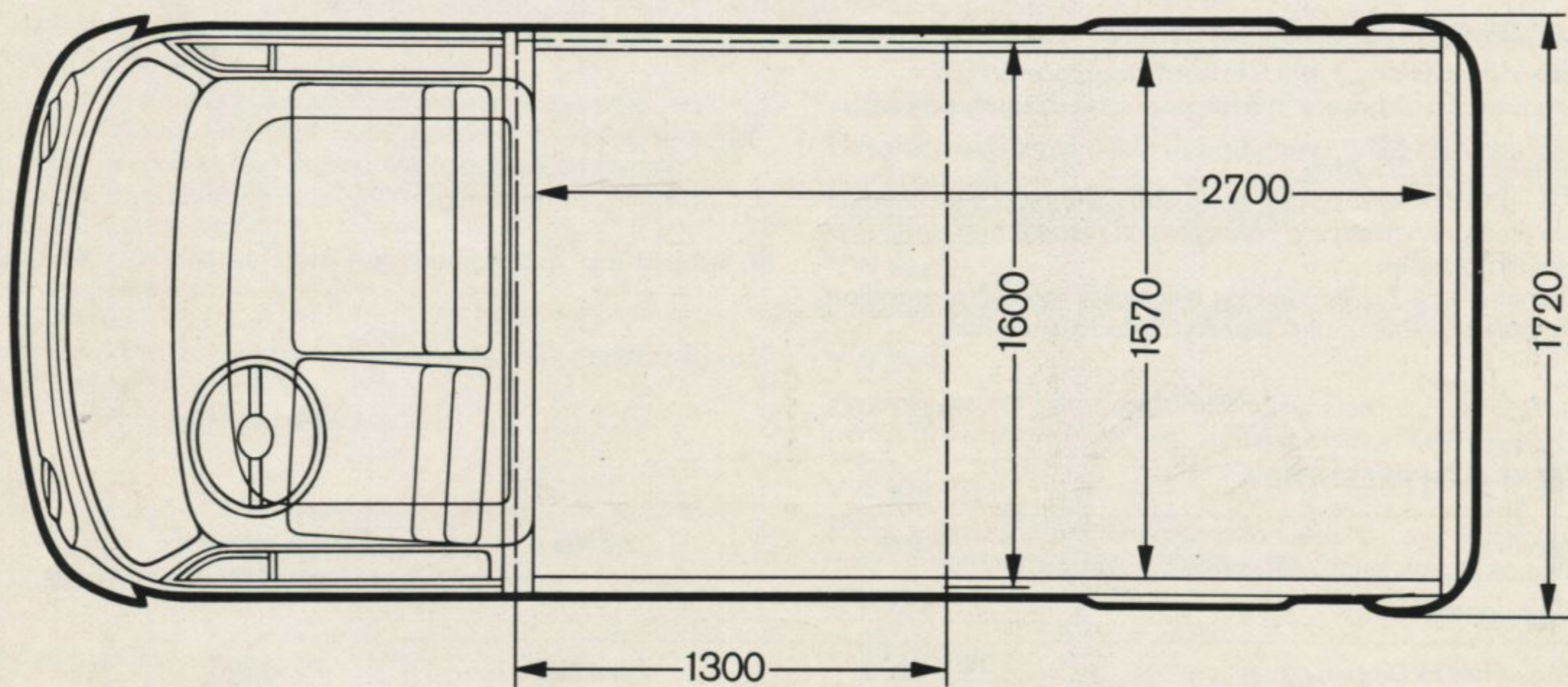

För Sverige tillverkas VW Pick-up med dubbelhytt med passagerarsäte för två fram (Se Pick-up ovan) och vägg mellan de främre och bakre sätena.

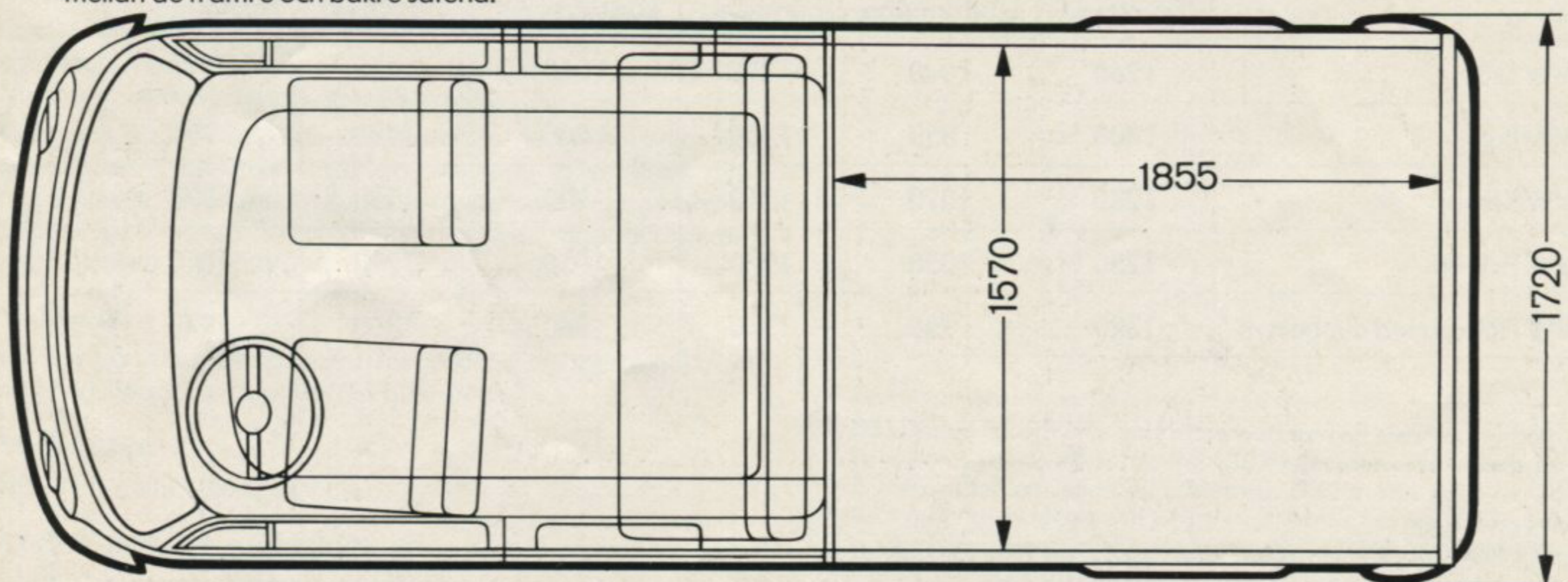

MOTOR OCH KRAFTÖVERFÖRING 1,6/2,0 liter

Luftkyld, fyrcylindrig, fyrtakts boxermotor placerad bak.

Förgasare: En förgasare/två förgasare, med automatchoke.

Batteri: 12 V 45 Ah.

Generator: 50/55 Amp.

Enskivig torrlamellkoppling, fyrväxlad, helsynkroniserad växellåda med golvväxelspak, bakaxelväxel och dubbelledade drivaxlar till bakhjulen.

Alternativt¹⁾ till 2,0 liters motor hydraulisk momentomvandlare och trestegs helautomatisk planetväxellåda (Automatic).

EFFEKT OCH PRESTANDA

Motor	1,6 liter	2,0 liter	2,0 liter Automatic
Cylindervolym cm ³	1584	1970	1970
Maxeffekt hk DIN vid r/min Maxeffekt kW Din vid r/min	50/4000 37/4000	70/4200 51/4200	70/4200 51/4200
Max vridmoment kpm/DIN vid r/min Nm DIN/r/min	10,8/2800 108/2800	14,3/2800 143/2800	14,3/2800 143/2800
Kompression	7,5:1	7,3:1	7,3:1
Maxhastighet km/tim	110	123	120
Bränsleförbrukning i l/mil ²⁾	1,14	1,25	1,33
Max tillåten släpvagnsvikt	1200	1200	600

MÅTT OCH VIKTER

Hjulbas: 2400 mm.

Spårvidd fram/bak: 1395/1455 mm.

Vändradie: 5,8 m.

Taklast: Skåp/Buss/Kombi 100 kg

Pick-up med dubbelhytt 75 kg.

På Pick-up, Skåp och Kombi med förhöjt tak är taklast inte tillåten.

	1,6 liters motor		2,0 liters motor		2,0 liters motor Aut	
	Tjänstevikt	Lastförmåga	Tjänstevikt	Lastförmåga	Tjänstevikt	Lastförmåga
VW Skåp	1260	1040	1290	1010	1310	990
VW Buss	1400	850	1430	820	1460	790
VW Kombi	1280	1020	1310	990	1330	970
VW Pick-up	1250	1050	1270	1030	1290	1010
VW Pick-up med dubbelhytt	1320	980	1340	960	1360	940

¹⁾ Mot pristillägg

²⁾ Enligt DIN 70030. Förbrukningen ökad med 10% vid halv max last och konstant fart = 3/4 av toppfarten på plan väg.

CHASSI

Självbärande kaross.

Framaxel: Individuell hjulupphängning med torsionsfjäderstavar och dubbelverkande teleskopstötdämpare, krängningshäm- mare. Rullstyrväxel, styrningsdämpare och säkerhetsratt.

Bakaxel: Individuell hjulupphängning med triangellänkar och dubbelledade drivaxlar.

Bromsar: Skivbromsar fram trumbromsar bak och hydrauliskt 2-kretssystem.

Bromsservo.

Bromskraftbegränsare för bakhjulen. Mekanisk handbroms som verkar på bakhjulen.

Däck: 185 R 14 C slanglösa radialdäck.

STANDARDUTRUSTNING

Alla modeller

Kaross: Helt nedsänkbara rutor i dörrarna. Vindruta av lamell- glas. Steglöst reglerbart värmesystem med defrostermunstycken vid vindrutan och separat reglerbara värmeutsläpp till förar- och ev passagerarutrymme. Friskluftsanläggning och genom- ventilation. Två yttre backspeglar. Bogserkrokar fram och bak.

Inredning: Tak, dörrar och innersidor klädda med lätt tvättbart plastlaminat. Klädsel i ventilerande konstläder. Gummimattor på golvet. Förarstolen inställbar i sextiotre lägen. Madrasserad instrumentpanel. Inre backspegel av säkerhetstyp. Två stoppade solskydd. Kurvhandtag för passagerare. Handskfack. Askkoppar. Klädhängare. Rullbälten fram. Strålkastare med asymmetriskt halvljus. Automatisk urkoppling av strålkastarna då tändningen bryts. Avbländningskontakt och ljusstuta inbyggda i blinkersreg- lage. Blinkersreglage med automatisk återgång. Dubbla auto- matiska backstrålkastare. Rattlås med spärr mot dubbelstart. Innerbelysning med dörrkontakter. Vindrutetorkare med två hastigheter och elektrisk vindrutespolare. Strålkastarrensöring. (Kombinationsreglage vid ratten.) Varningsblinkers. Instrument: Hastighets- och vägmätare, bränslemätare. Kontrollampor för blinkers, laddning, oljetryck, helljus och tvåkretsbrömsar. Central- kontakt för VW-Diagnos med Dator.

VW Skåp

Lastrum: Skjutdörr på sidan. Lucka bak. Förarutrymme: Pas- sagerarsäte för en person. Innerbelysning. Hel vägg med fönster mellan förar- och lastutrymme.

VW Buss

Skjutdörr på sidan. Gång mellan förar- och passagerarstol fram. Parkeringsvärmare. Bilbälten i passagerarutrymme, fyra rull- bälten och 2 statiska. Eluppvärmd bakruta.

Tillkommer på VW Lyxbuss: Prydnadslister längs karossen och runt rutorna. Förkromade stötfångare med gummilister. Två- färgad kaross. Ventilationsruta vid förarplatsen. Bagagerummet klätt med textilmatta. Förkromat skyddsräcke i bagageutrymme. Elektrisk klocka. Trippmätare.

VW Kombi

Skjutdörr på sidan. Gång mellan förar- och passagerarstol fram. Parkeringsvärmare. Eluppvärmd bakruta.

VW Pick-up

Låsbart utrymme under lastflak.

VW Pick-up med dubbelhytt

Plats för 5 personer. Parkeringsvärmare.

EXTRA UTRUSTNING SOM KAN FABRIKSMONTERAS¹⁾

Alla modeller

Elektrisk friskluftfläkt med två hastigheter. Vindrutetorkare med pauserad gång och spolar-torkarautomatik. Ventilationsrutor i framdörrarna (ej Lyxbuss). Nackskydd.

VW Skåp

Parkeringsvärmare. Extra skjutdörr på vänster sida.

VW Buss

Ventilationsrutor i passagerarutrymme. Extra skjutdörr på vän- ster sida. Automatiskt fotsteg. Sollucka. Fällbart bakre ryggstöd.

VW Kombi

Säten och sidoklädsel. Gummimatta i lastutrymme. Ventilations- rutor i lastutrymme. Extra skjutdörr på vänster sida. Automatiskt fotsteg.

VW Pick-up

Lastlucka på båda sidor. Vajer för bakläm. Parkeringsvärmare.

VW Pick-up med dubbelhytt

Vajer för bakläm. Ventilationsrutor i passagerarutrymme.

OBS! Denna broschyr är endast avsedd som en allmän information. Volkswagen tillverkar bilar för 136 länder med olika trafiklagar och föreskrifter om bilarnas utrustning. Därför kan det i denna broschyr finnas modeller och utrustningar som ej går att få i Sverige. Vissa specifikationer kan ha ändrats sedan tryckningen. Din VW-handlare har aktuella uppgifter.

Klädsfärger.



Svart

-- 50

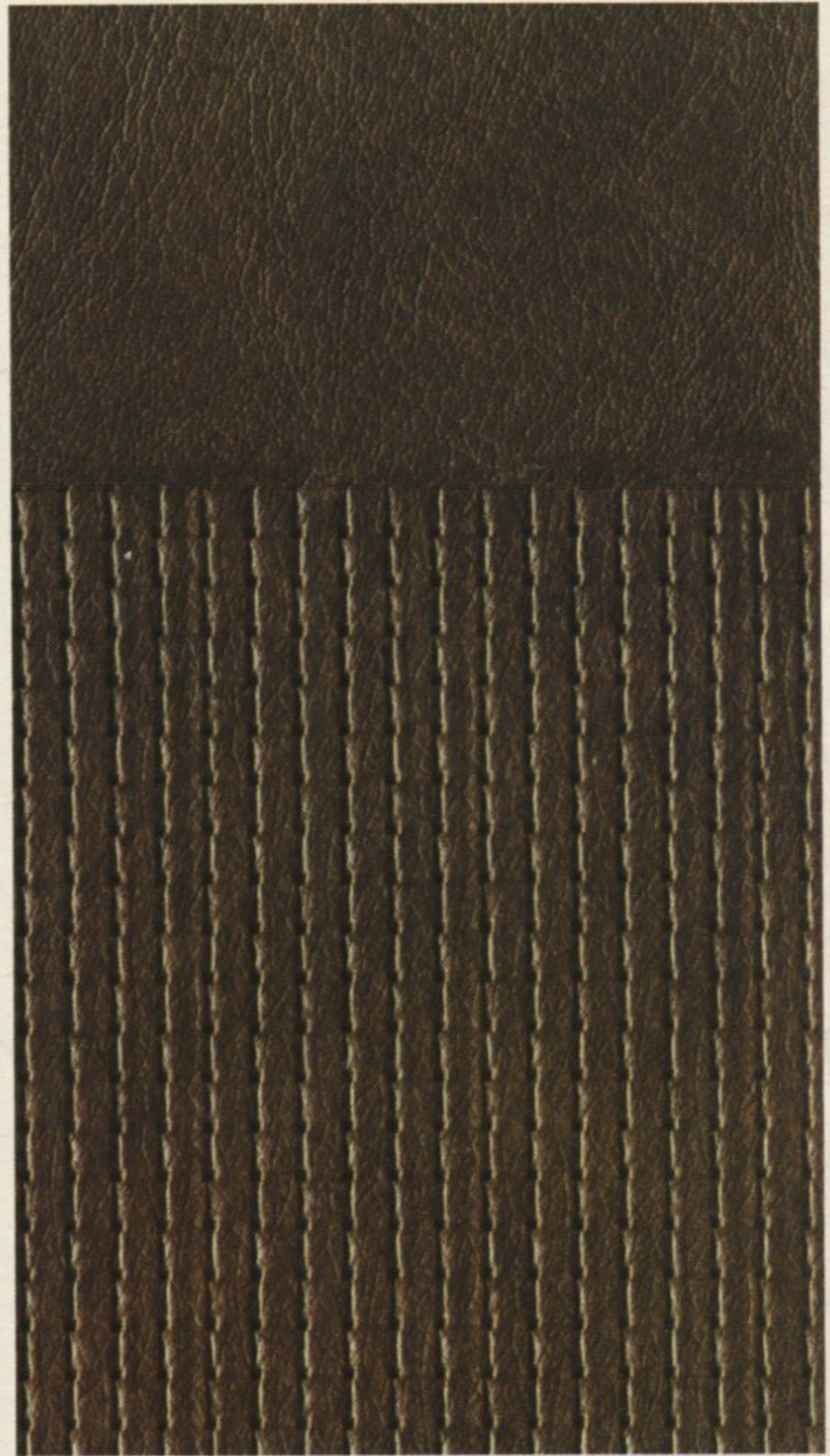

Brun

-- 77

Lackering och klädselkombinationer VW Buss/VW Lyxbuss.

Marinogul - Svart
Senegalröd - Svart
Oceanblå - Svart
Taigagrön - Brun
Pastellvit - Brun

Lackering VW Skåp, Kombi, Pick-up.

Ljusgrå
Marinogul
Neptunblå
Taigagrön
Pastellvit

För dessa modeller gäller varierande klädsel- lackkombinationer. Tala med din återförsäljare så får du veta vilken klädsel som finns till de olika lackfärgerna.

lackfärger.

Lackfärger.

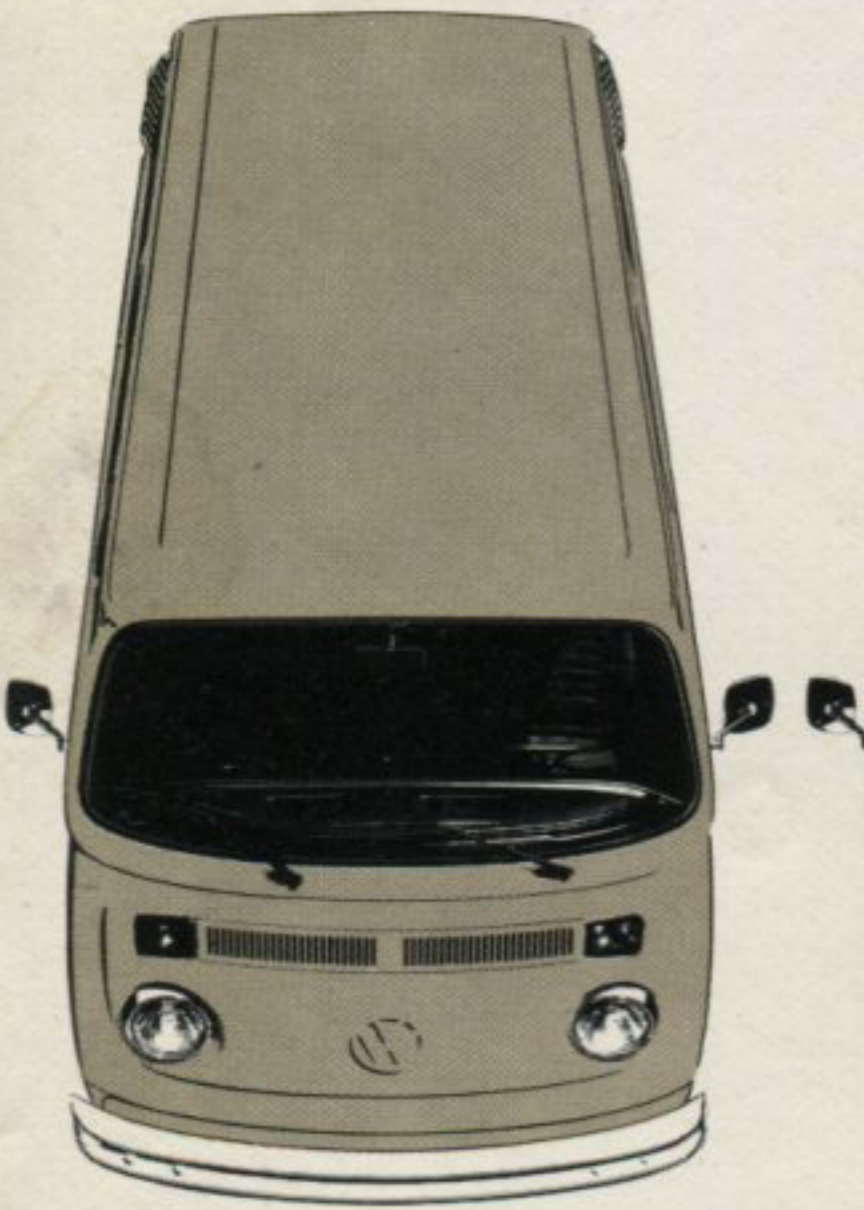

Ljusgrå

A7A7 -



Marinogul

E6E6 -



Senegalröd

G9G9 -



Oceanblå

J4J4 -

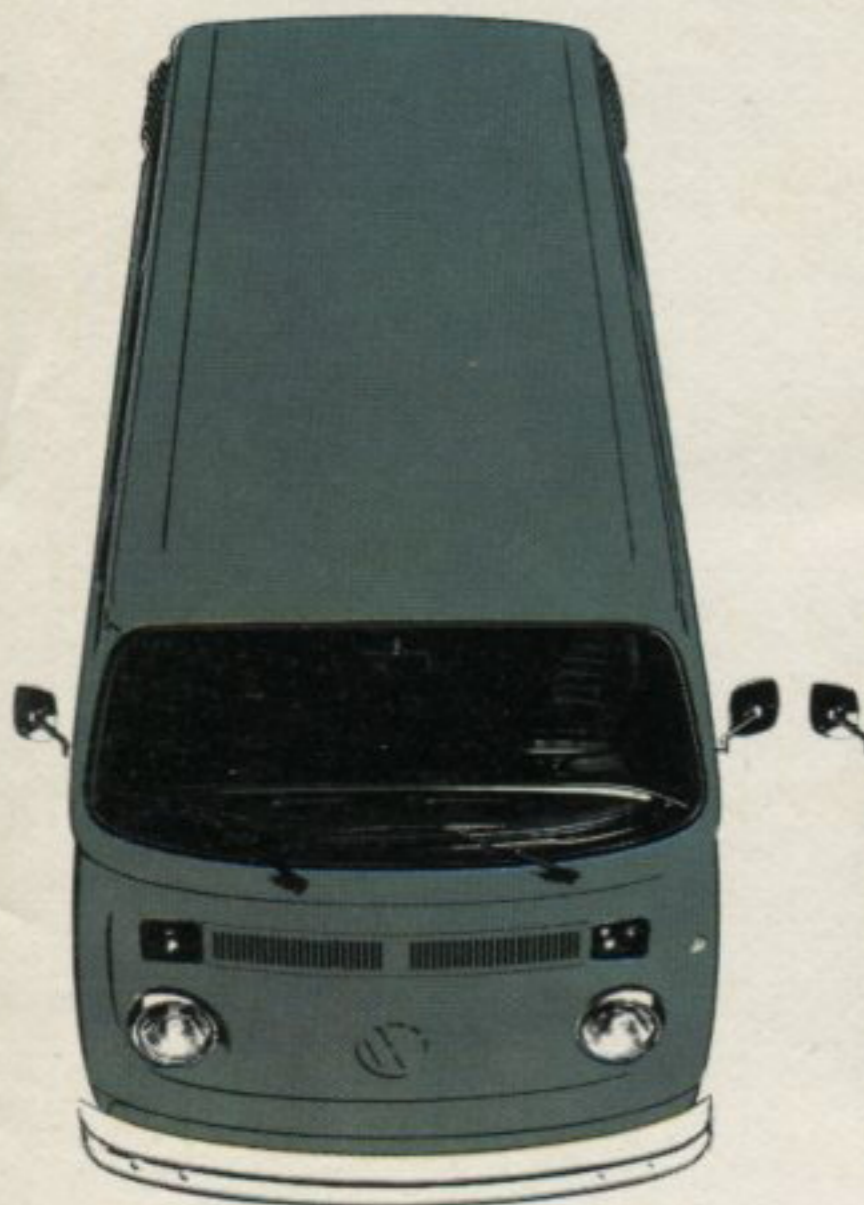

Neptunblå

J6J6 -



Taigagrön

P4P4 -

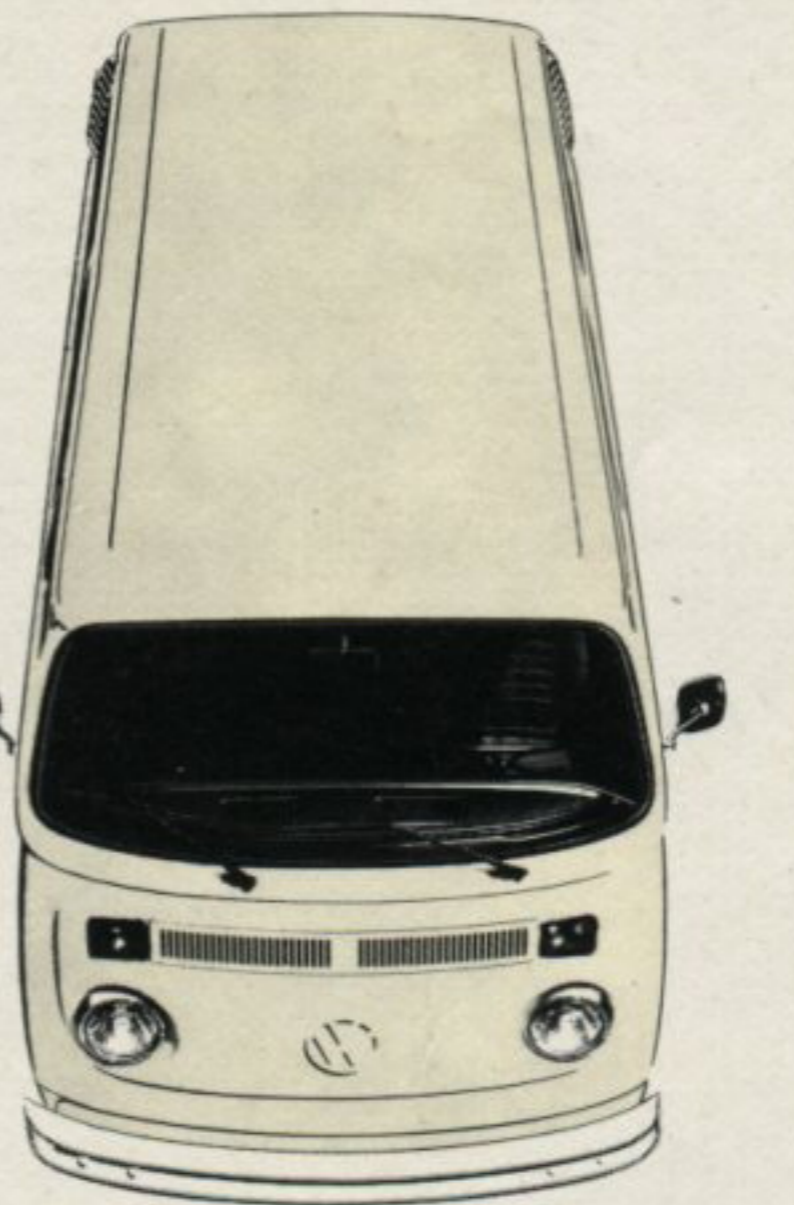

Pastellvit

R1R1 -

VW Lyxbuss är tvåfärgad med pastellvitt tak som standard

OBS! Tyvärr är det omöjligt att i tryck helt rätt återge kulör och nyans på lack och klädsel.



Volkswagen
-mer än en bil