



*Tjäna på kostnaderna med
Volkswagen
Transport*



Volkswagen Transport



Er starkaste medarbetare

Räknar Ni ekonomiskt när det gäller distribution? Eller finner Ni att transportutgifterna är en oproportionerligt stor utgift?

Ett lönsamt fordon är första förutsättningen för att transportkalkylen skall gå ihop. Och valet är inte svårt — när man vet att Volkswagens transportvagnsserie har en vagn för varje transportbehov. Volkswagen Skåp, Buss, Pick-up och Kombi är redan välkända bland tiotusentals företagare i Sverige, som insett deras företräden som ekonomiska och driftsäkra medhjälpare i firman. Volkswagen Transport blir Er starkaste och tåligaste medarbetare för många tusen distributionsmil. Den är dessutom lätt att lasta utan »döda» utrymmen, smidig i trafiken och den parkeras på ett



minimum av utrymme. Den är faktiskt bara 2 dm längre än Volkswagen personvagn. VW Transport tillverkas i Volkswagenwerks nya jättefabrik i Hannover, en högautomatiserad anläggning som specialiserat sig på transportfordon. I rader av maskiner som dirigeras av elektronhjärnor och fotocellögon och på löpande monteringsband växer här ungefär 500 VW Transportvagnar fram varje dag, färdiga för skiftande uppgifter över hela världen. Gemensamt för de olika typerna är den ekonomiska Volkswagenmotorn, »bilprofessorn» Ferdinand Porsches mästerverk, som nått världsräkte och nu tillverkats i över 3 miljoner exemplar.

Räkna snålt — det lönar sig

»Snålheten bedrar visheten» heter ett gammalt ordspråk. Det gäller inte Volkswagen Transport. Räkna snålt i distributionsbudgeten. Volkswagens driftsekonomi ger pengar över, det kan kolleger inom alla branscher intyga, antingen de använder VW Skåp med 4,8 m³ nyttigt lastutrymme, som kan utnyttjas maximalt. VW Pick-up med rymligt flak i bekväm lasthöjd. VW Kombi, den allround-arbetande transportvagnen för varje vara eller VW Buss, smidig som en personbil men med dubbelt så mycket utrymme och gott om plats för 8 personer.





VW Pick-up lättlastad runt om

Vagnen för skrymmande gods är VW Pick-up, lättlastad runt om tack vare den bekväma flakhöjden. Tunga varor blir lätthanterliga med hjälp av långsgående glidlistor av hårt trä. Man når godset utan ansträngning från alla sidor och med suffletten påmonterad ligger varorna väl skyddade. Det är många branscher som tagit VW Pick-up till »sin vagn». Inom byggindustrin transporterar den stegar, byggnadsställningar och material, järnhandlarnas ofta mycket tunga gods tar VW Pick-up med lätthet hand om, trädgårdsmästaren kör blommor och grönsaker till torget med den och kan sälja direkt från flaket.

Och VW Pick-up ger dubbel ekonomi:

Lastekonomi tack vare flaket på 4,2 m² som kan utnyttjas till sista kvadratcentimetern och det extra lastutrymmet på 1,9 m², som är placerat under flaket. Detta är låsbart och lämpar sig därför väl för mera ömtåligt gods och småpaket då det ligger fullständigt skyddat för både fukt och damm. Dessutom är det placerat mellan axlarna där fjädringen är effektivast. I Sverige levereras luckan på vänster sida. Driftsekonomi tack vare Volkswagenmotorn som utför Era transporter med ett minimum av bränsleåtgång och låga underhållskostnader.

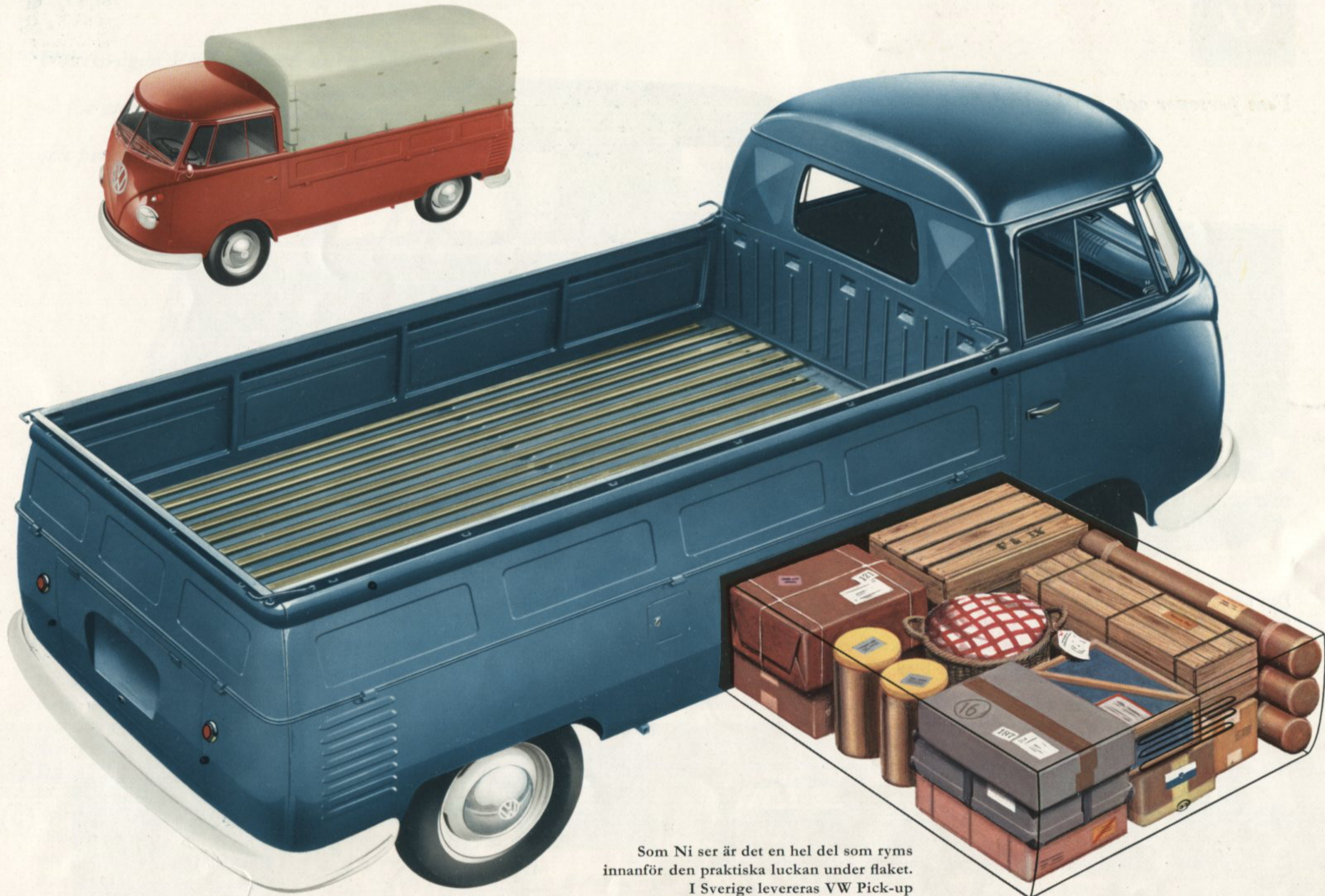

Som Ni ser är det en hel del som ryms
innanför den praktiska luckan under flaket.
I Sverige levereras VW Pick-up
med den läsbara luckan på vänster sida.



Fem personer och 500 kg gods

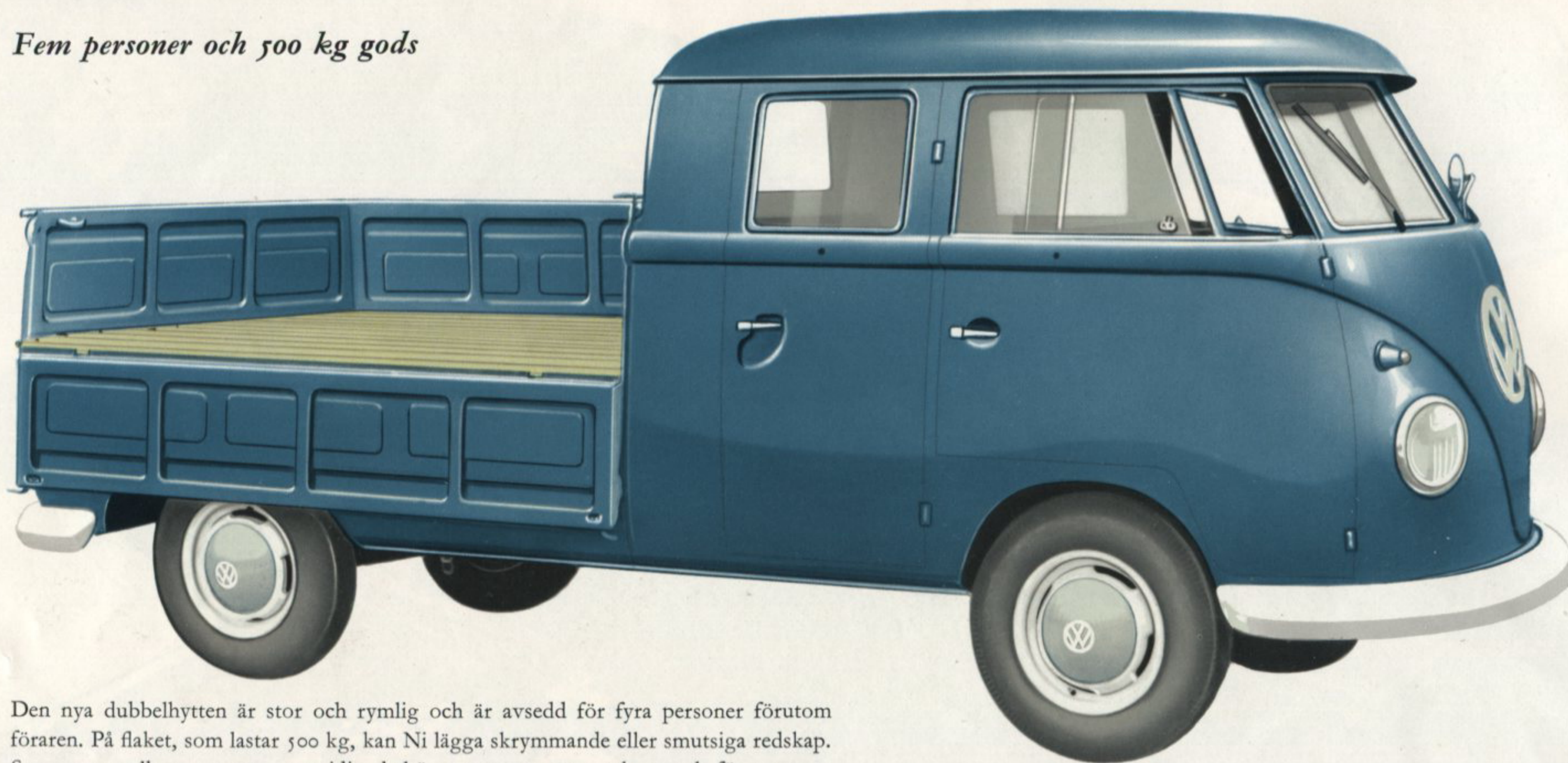

Den nya dubbelhytten är stor och rymlig och är avsedd för fyra personer förutom föraren. På flaket, som lastar 500 kg, kan Ni lägga skrymmande eller smutsiga redskap. Som personalbuss om man samtidigt behöver transportera verktyg och för ett stort antal andra användningsområden medför den här kombinationen helt nya möjligheter att rationalisera transporter.

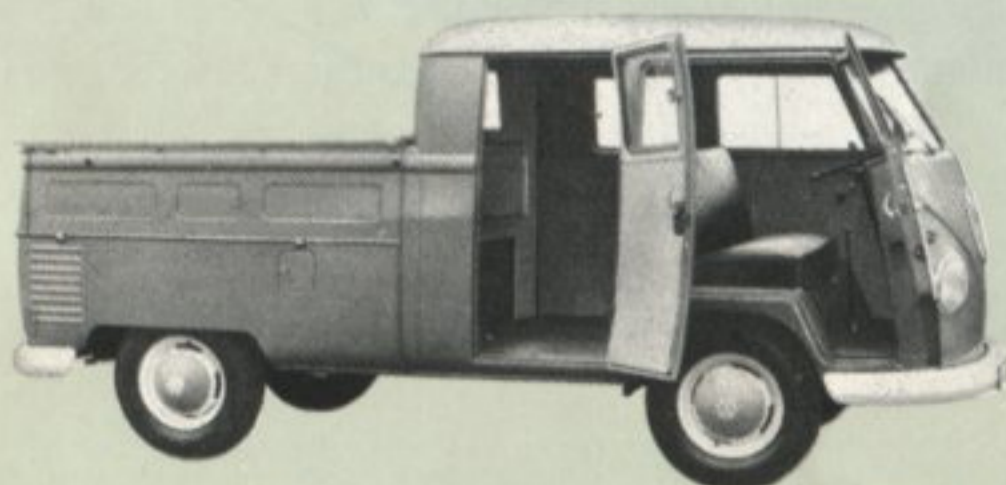

Tar man bort sätet i det bakre hyttutrymmet får man ett 1,6 m³ stort, väl skyddat lastutrymme för ömtåligt gods.

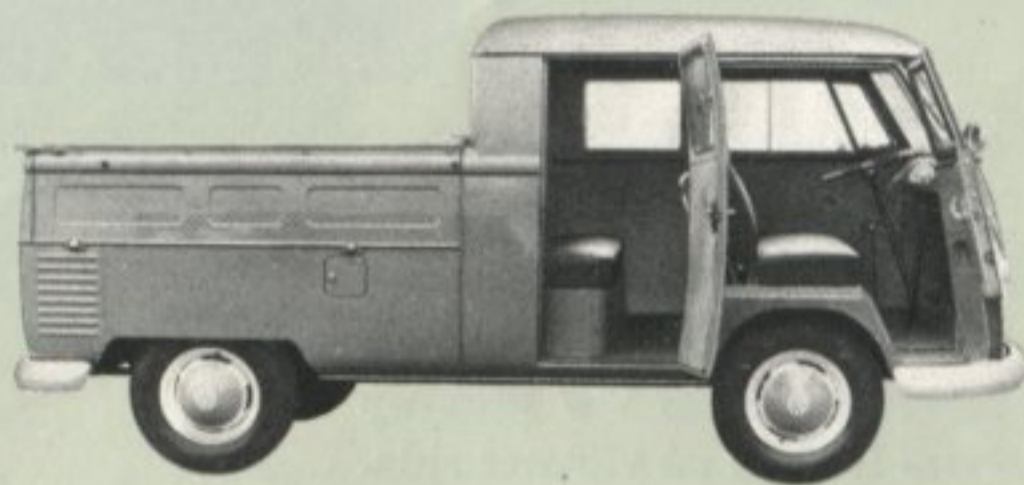

Det är som synes gott om plats både i förarhytten och passagerarhytten. Sätena är behagliga och sikten fin.

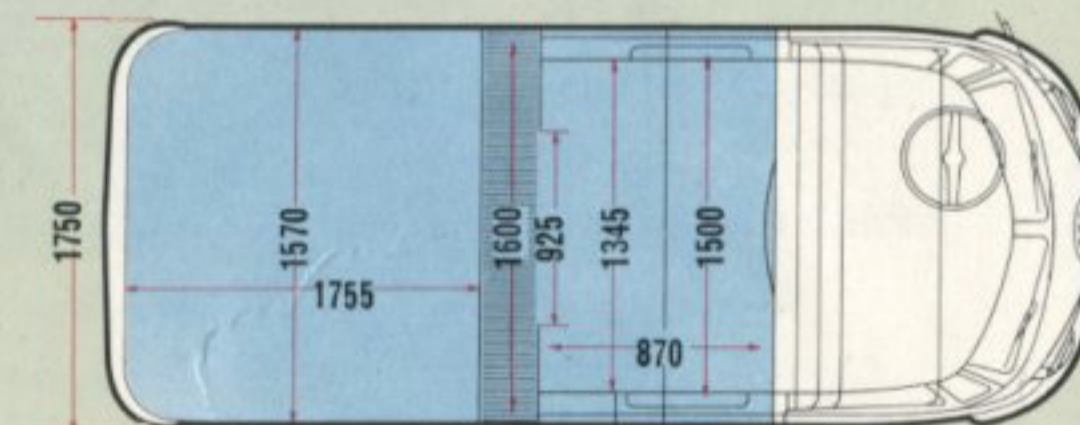
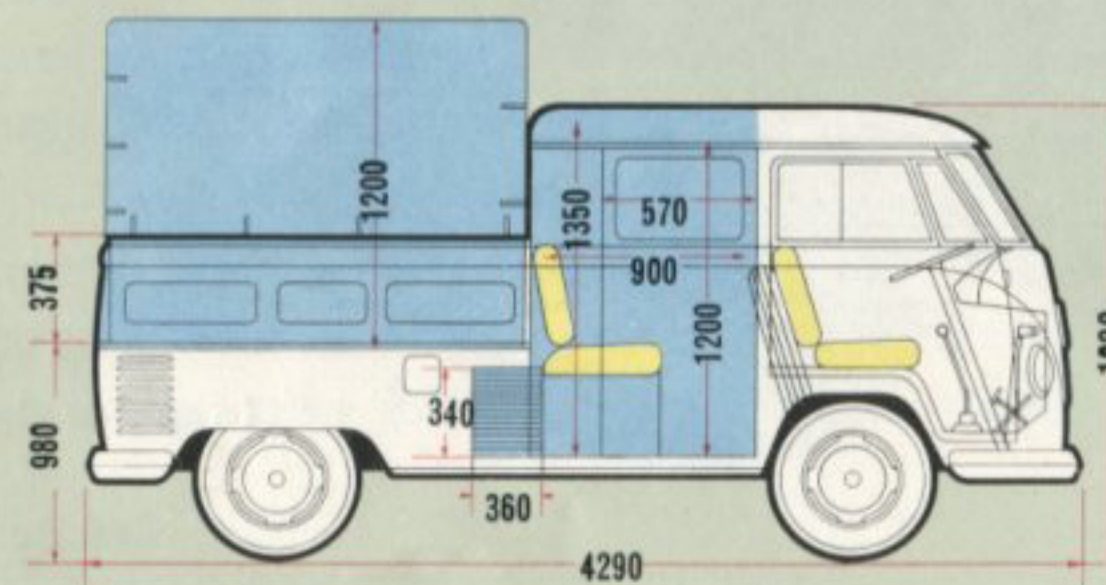



Volkswagen Pick-up med dubbelhytt

*— för samtidig gods-
och persontransport*



Det händer kanske ofta att Ni ställs inför olika transportproblem. Det uppstår situationer som det gäller att snabbt bemästra. Ena stunden behöver Ni köra personal till någon arbetsplats, omedelbart därefter behöver Ni en lastvagn för varor och verktyg. Och ibland behöver Ni utrymme för både passagerare och gods samtidigt.

Det är för att lösa dessa problem den här nya modellen kommit till. Det är för Er som har skiftande transportproblem som fordrar en snabb lösning vi vill rekommendera Volkswagen Pick-up med dubbelhytt. Lastflaket ligger i bekväm lasthöjd. Det har glidlistor av hårdträ för att på- och avlastning skall gå så bekvämt och smidigt som möjligt. Trots den rymliga hytten är flaket inte mindre än $1,75 \times 1,57$ m. Bak- och sidolämmarna är fällbara och Ni kan alltså lasta på och av från alla sidor. Liksom den

vanliga VW Pick-up kan den nya modellen utrustas med kapell mot extra kostnad. I hytten är sörjt för en god komfort. Förare och passagerare sitter bekvämt på de behagliga sätena. Sikten är utomordentlig och temperaturen kan hållas på samma behagliga nivå både vinter och sommar genom värme- och ventilationssystemet, som är standard. Under det bakre sätet finns ett skyddat utrymme för ömtåligt gods, mat- och ryggsäckar etc.

Med ett par enkla handgrepp kan man lyfta ut det bakre sätet. Då har Ni ett skyddat lastrum på hela 1,6 kubikmeter. Där kan Ni vid behov frakta ömtåliga varor, frukt, grönsaker eller arbetsmaterial skyddat mot väder och vind.



I Sverige levereras VW Skåpvagn normalt med de breda dubbeldörrarna på vänster sida men den kan också levereras från fabriken med dörrarna på höger sida.

VW Skåpvagn — lämplig för de mest skiftande transportbehov



Såsom ingen annan vagn i Sverige har Volkswagen Transport visat sin överlägsna användbarhet inom alla grenar av näringslivet. Som skåpvagn är Volkswagen lätt att inreda så att den passar för alla varor. Den våldsamt växande trafiken ställer också speciella krav på en modern transportvagn. Parkeringsutrymmena i städerna blir allt sällsyntare och värdefull tid i distributionsprogrammet går till spillo i väntan på att komma intill trottoaren för att lasta eller lossa. Med VW Skåpvagn finns det alltid

plats. Den smyger smidigt in på ett minimum av utrymme och de breda sidodörrarna underlättar arbetet för Er.

Motorn bak, föraren fram och stort lastutrymme mellan hjulaxlarna. Med VW Skåpvagn har konstruktörerna nått en sällsynt förnämlig lösning av utrymmesproblemet. Det 4,8 m³ stora lastrummet är rationellt millimeterutnyttjat för att passa alla typer av gods eller specialinredningar.

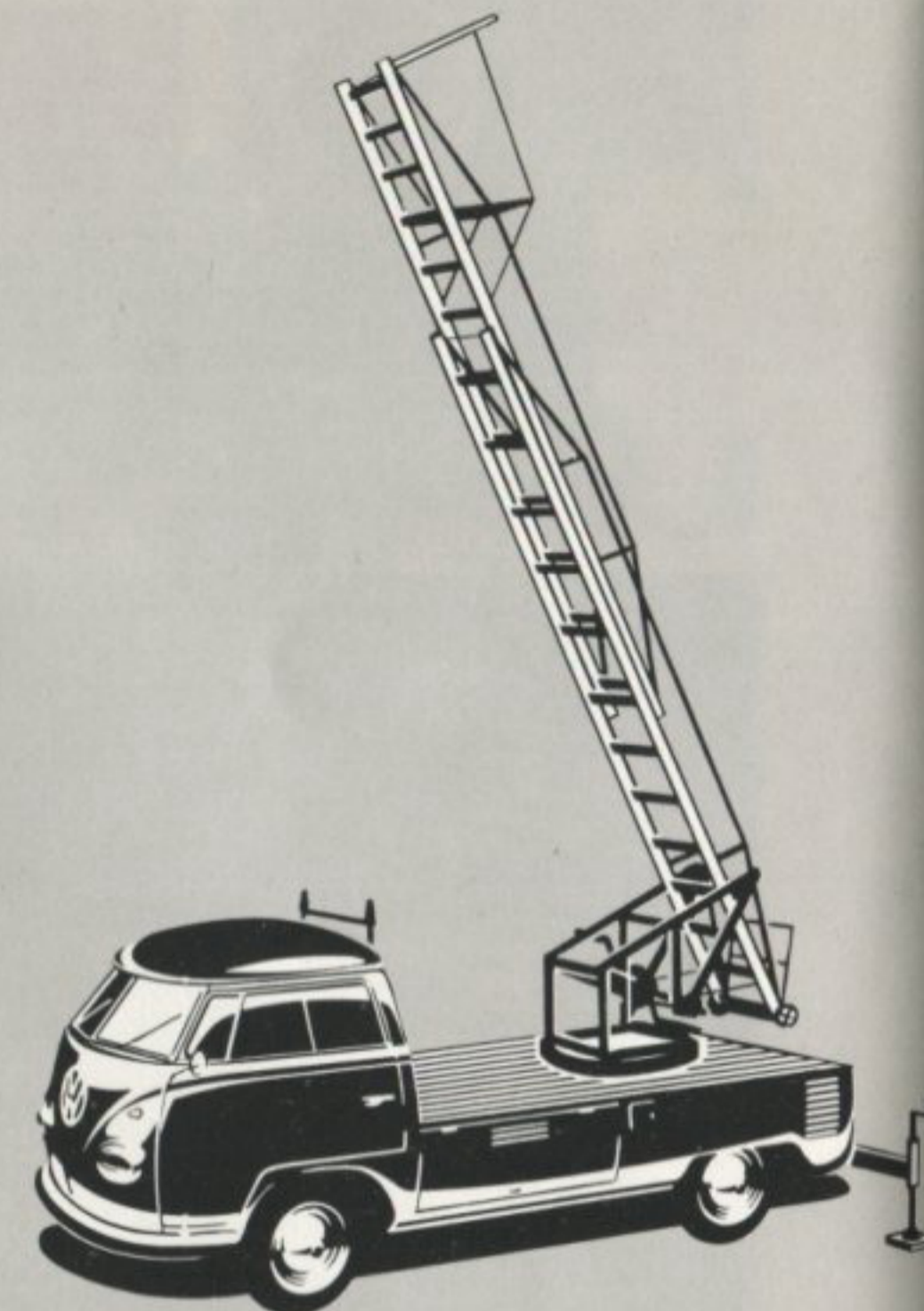
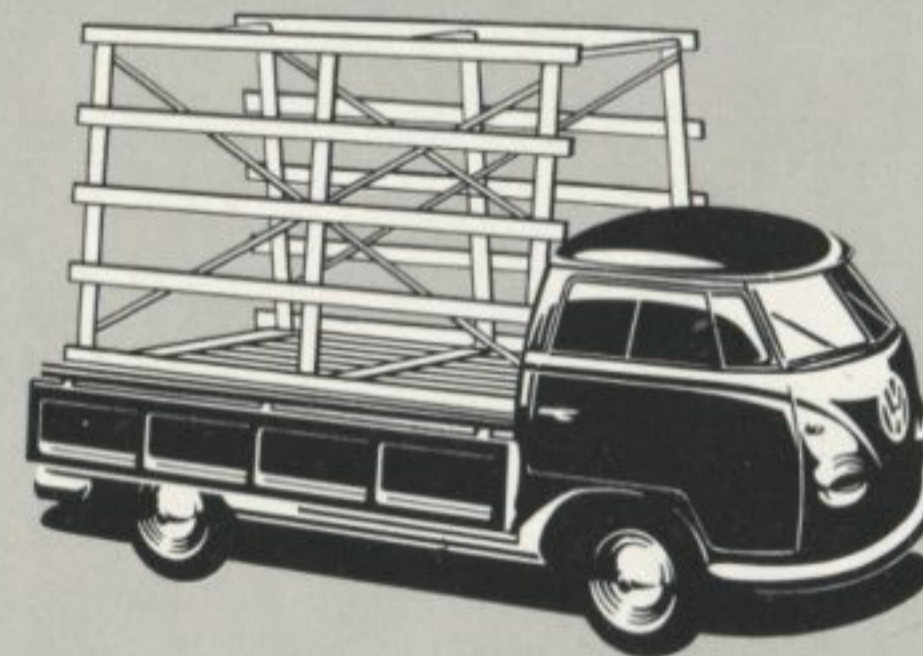
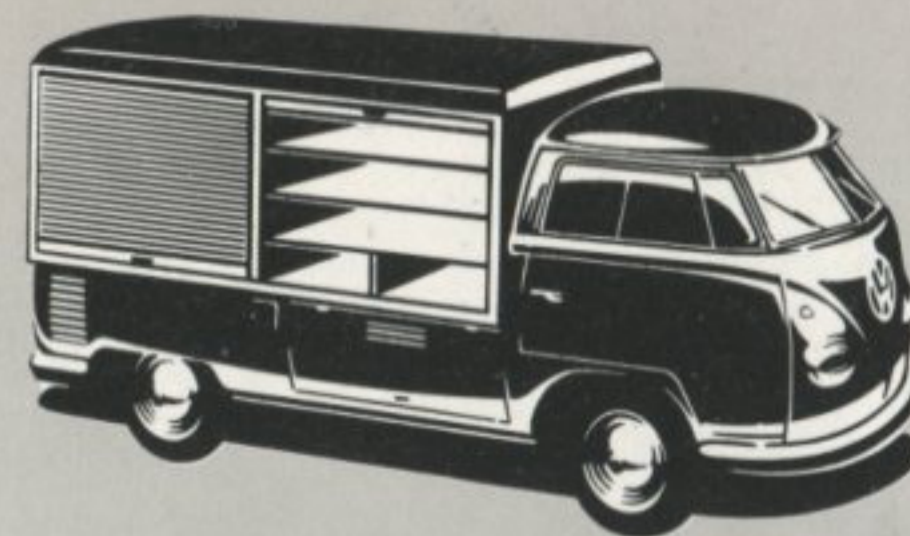
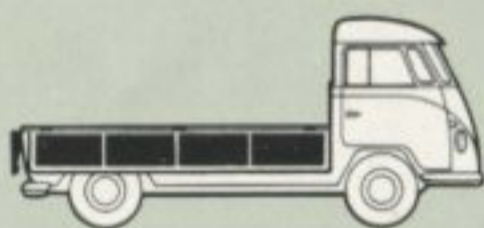
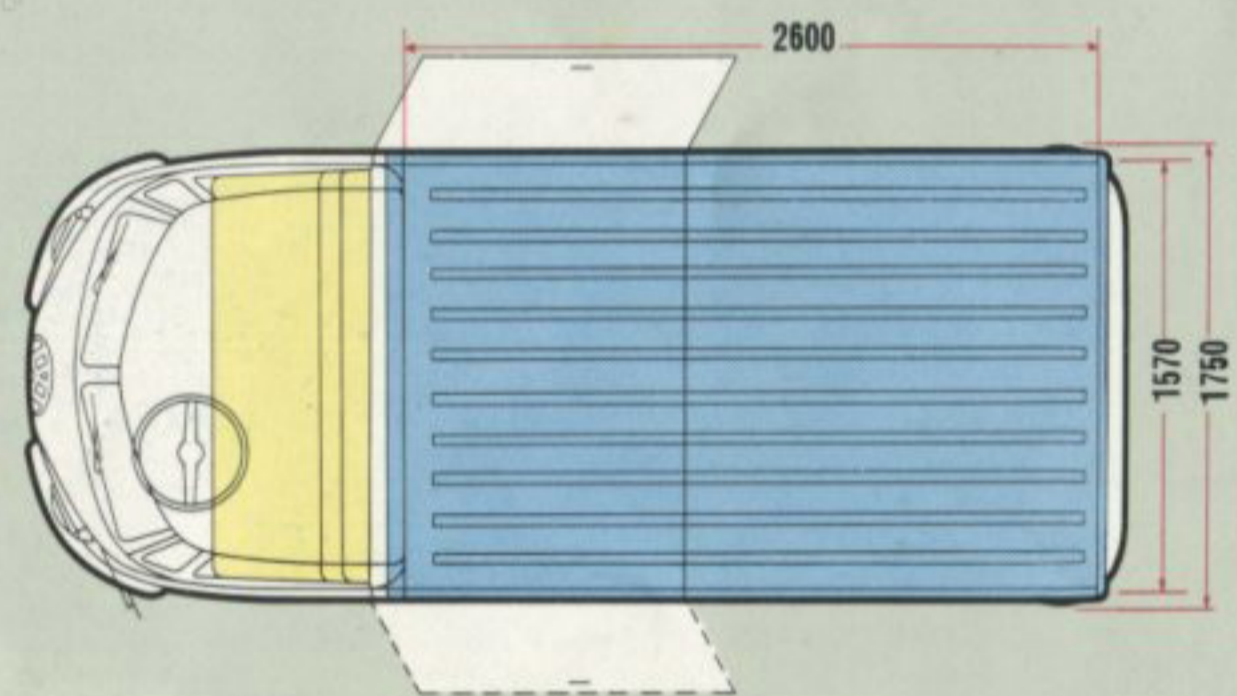
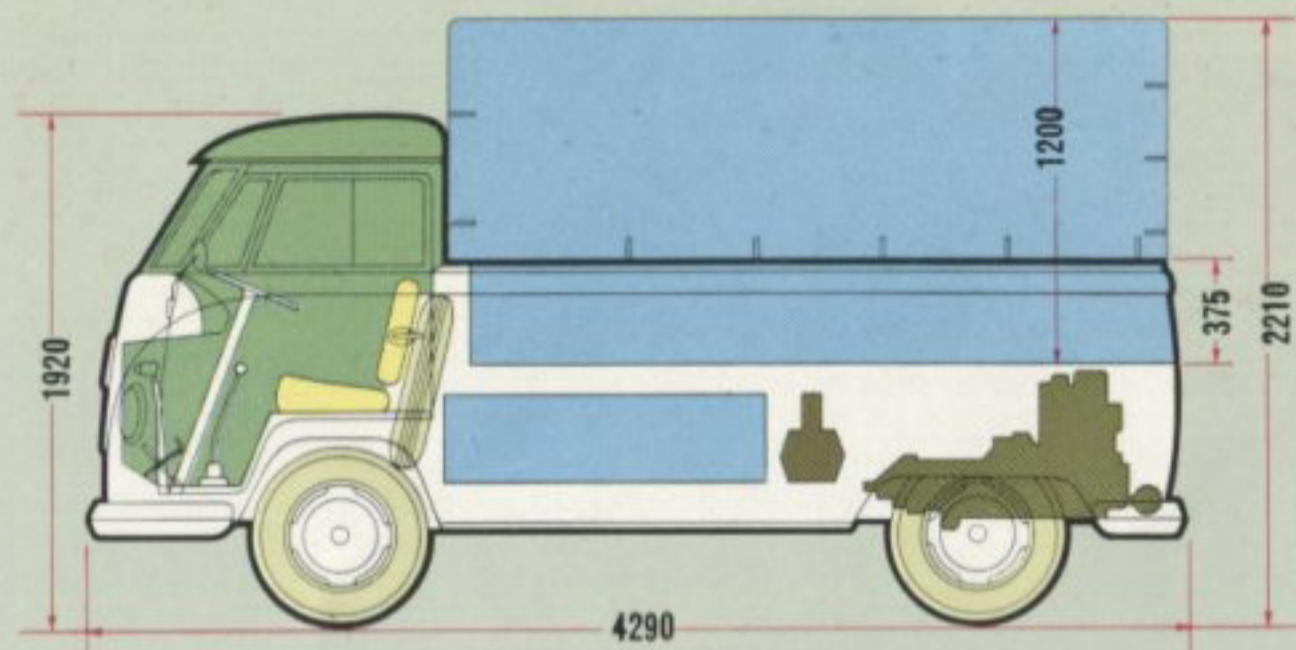

Skräddarsydda transporter

Liksom övriga VW Transportvagnar lämpar sig även Pick-up för allehanda transporter och specialbyggnationer. Ni ser på teckningarna här bredvid några förslag till olika byggnationer. Ett mycket stort antal branscher kan effektivt tillgodogöra sig VW Pick-ups stora obrutna utrymmen och kraftreserver.

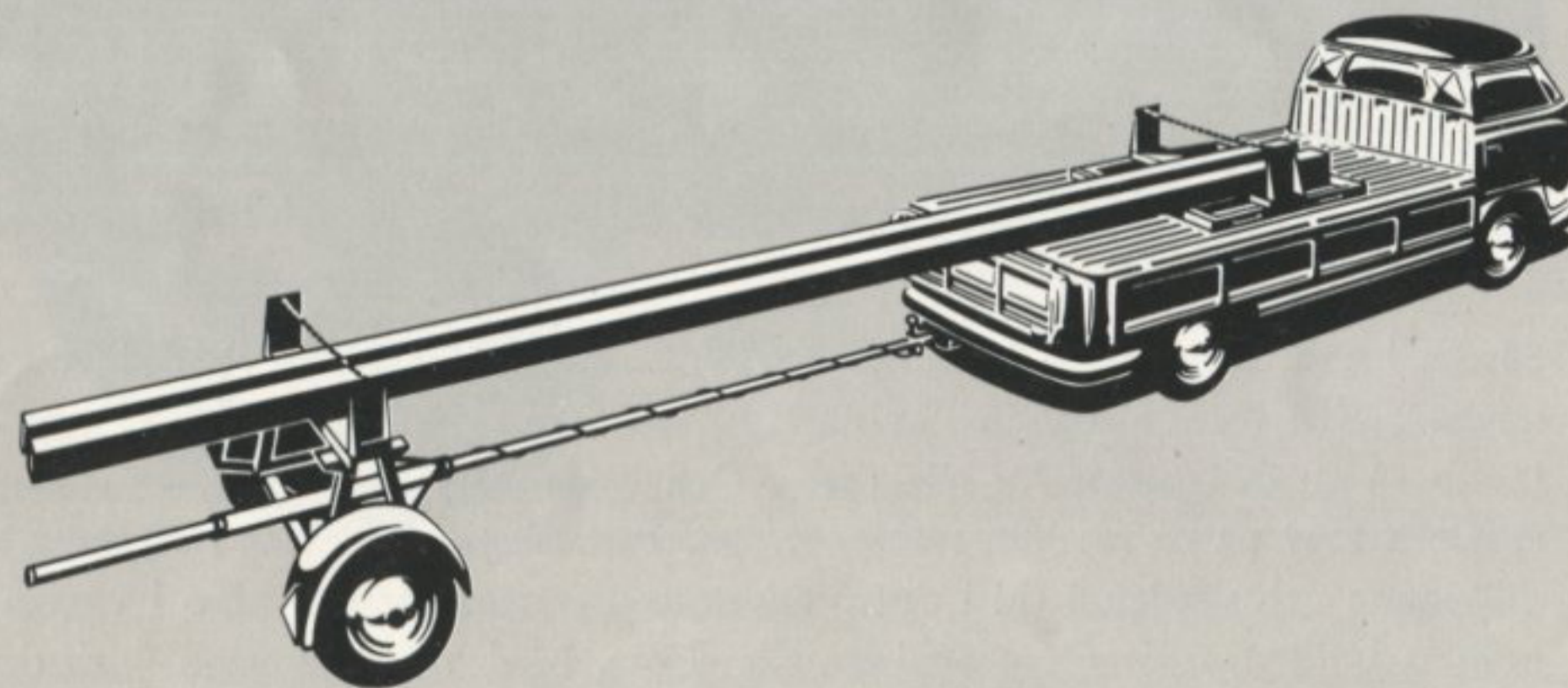

Volkswagen säljer medan Ni kör

Låt Volkswagen Transport sköta annonseringen. Stora, fria ytor lämpar sig för dekor och slagord. Ni märks mer med Volkswagen Transport.



Det är många olika branscher av vårt näringsliv som kommit underfund med hur stor nytta en Volkswagen Skåpvagn kan göra. Tvättfirmor, järnhandlare, entreprenörer, blomsterhandlare, bagerier — överallt är man ense om att Volkswagen är den idealiska lösningen på transportproblemet. Varför köpa en bil med större utrymmen än vad Ni verkligen behöver. Att köra omkring med luft i lasten är dålig transportekonomi. I Volkswagen Skåpvagn får Ni plats med 830 kg gods och skulle Ni någon gång behöva plats för mera är det billigare att köra två gånger med Volkswagen än en gång med en annan, större bil. Tiden är en värdefull faktor i vår jäktade tidsålder och snabbare och smidigare än med Volkswagen Skåpvagn kan Ni inte transportera Era varor. Dels går lastning och lossning på rekordtid tack vare de breda dörrarna och den låga lasthöjden, dels tar man sig smidigt fram även i tät stadstrafik tack vare det behändiga formatet.

Chaufförerna trivs med Volkswagen Skåpvagn. Till en del beror detta på att vagnen som sagt är så lätt att lasta och lossa men framförallt beror det på att den är så trevlig att köra. Man sitter bekvämt i förarhytten, man har fin sikt åt alla håll. Den helsynkroniserade växellådan är lättväxlad, och motorn på 40 hk är väl anpassad för att ge maximal styrka på alla växlar.

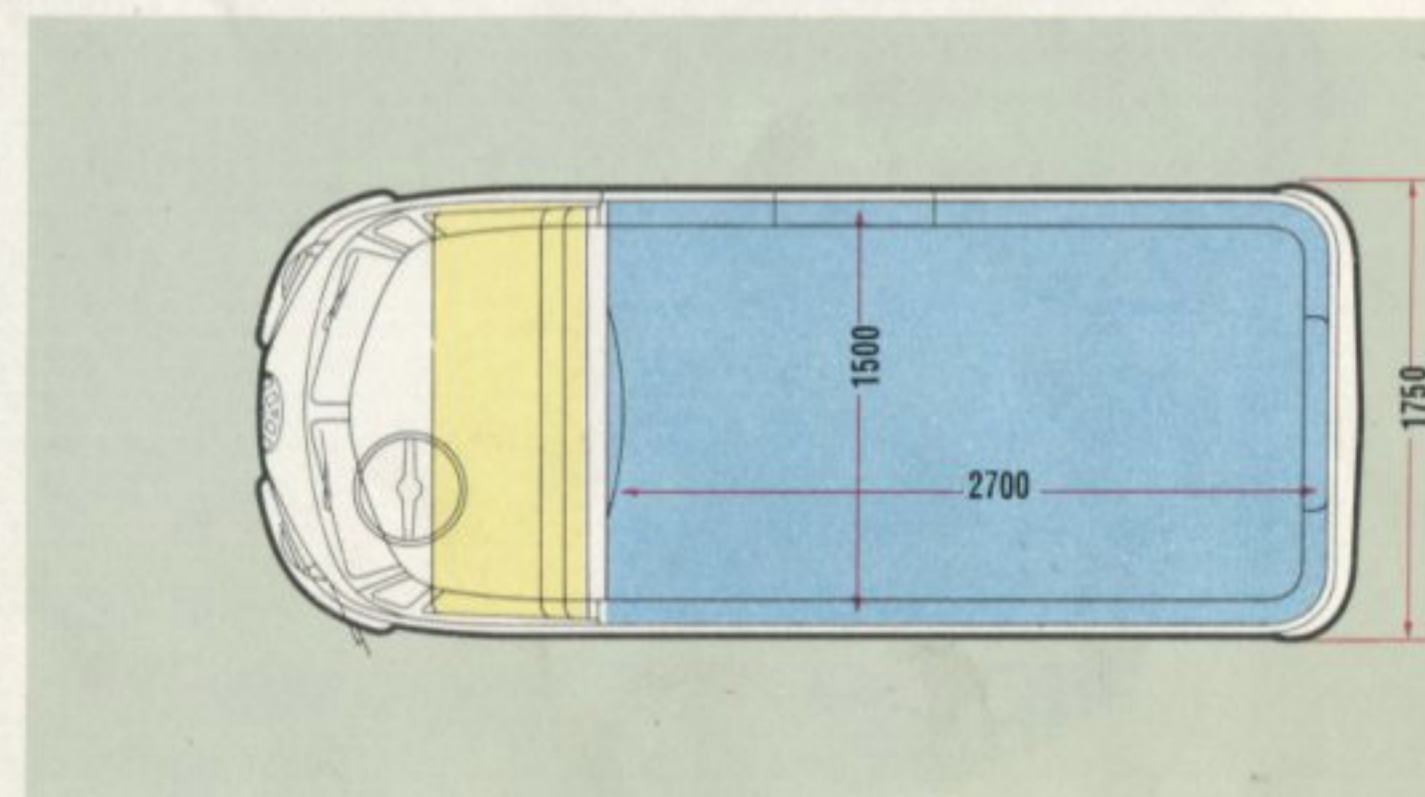
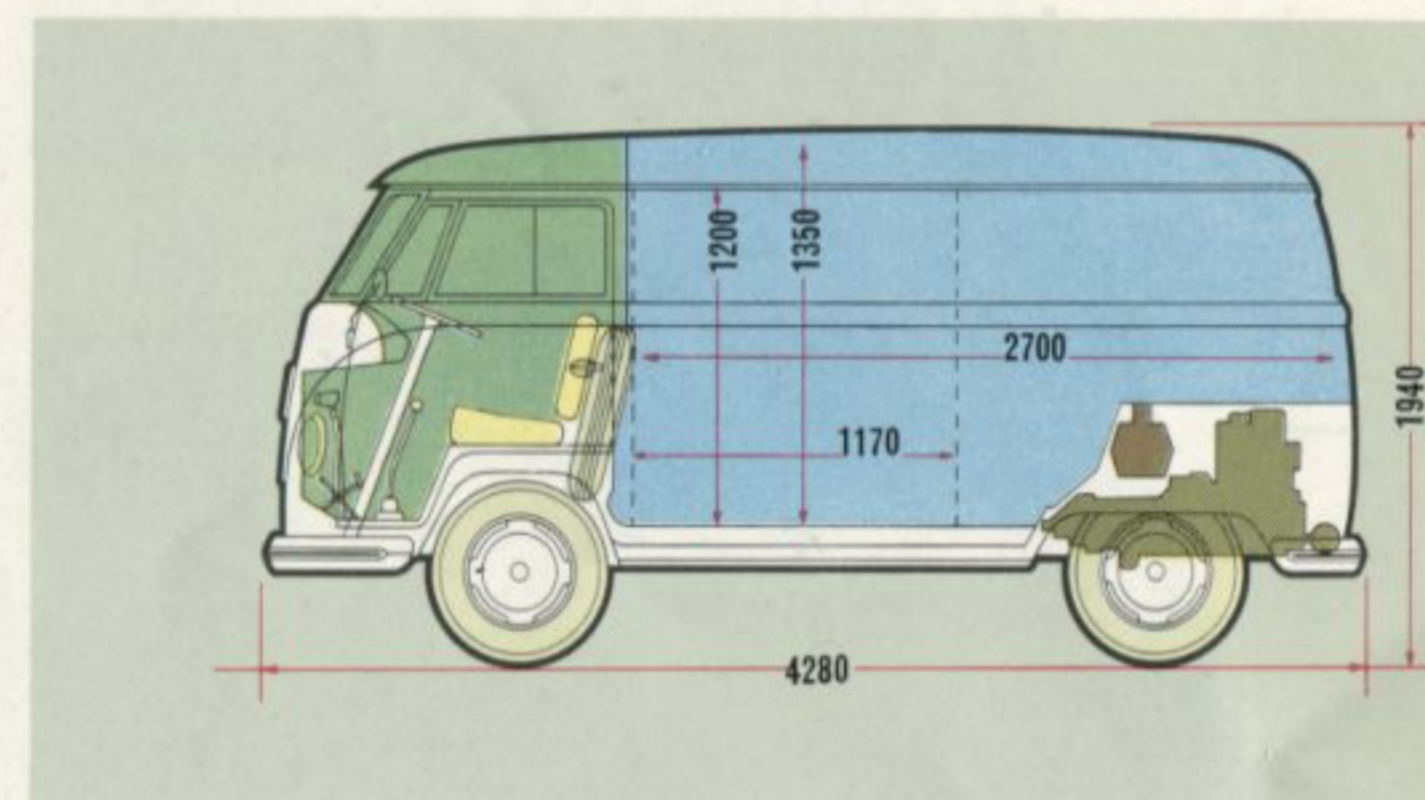

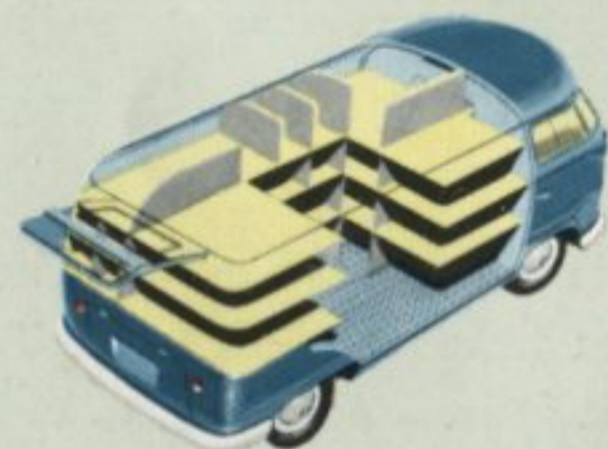
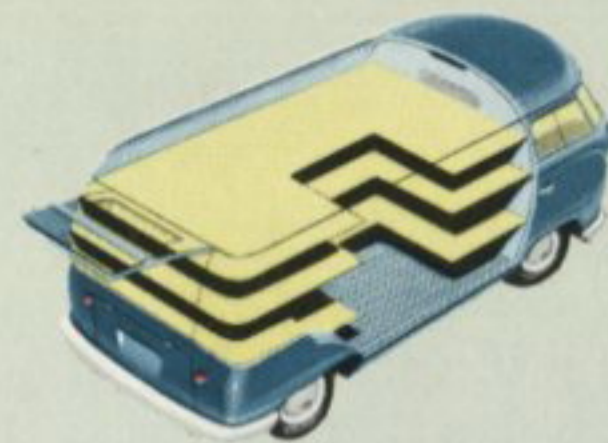

Det finns en Volkswagen Transport för varje bransch och hundratals företag har redan utnyttjat de möjligheter till specialinredning som Volkswagen erbjuder. Ni kan göra den till demonstrationsvagn, affär på hjul, eller i annat utförande som passar just Era varor.

VW Kombi tre vagnar i en

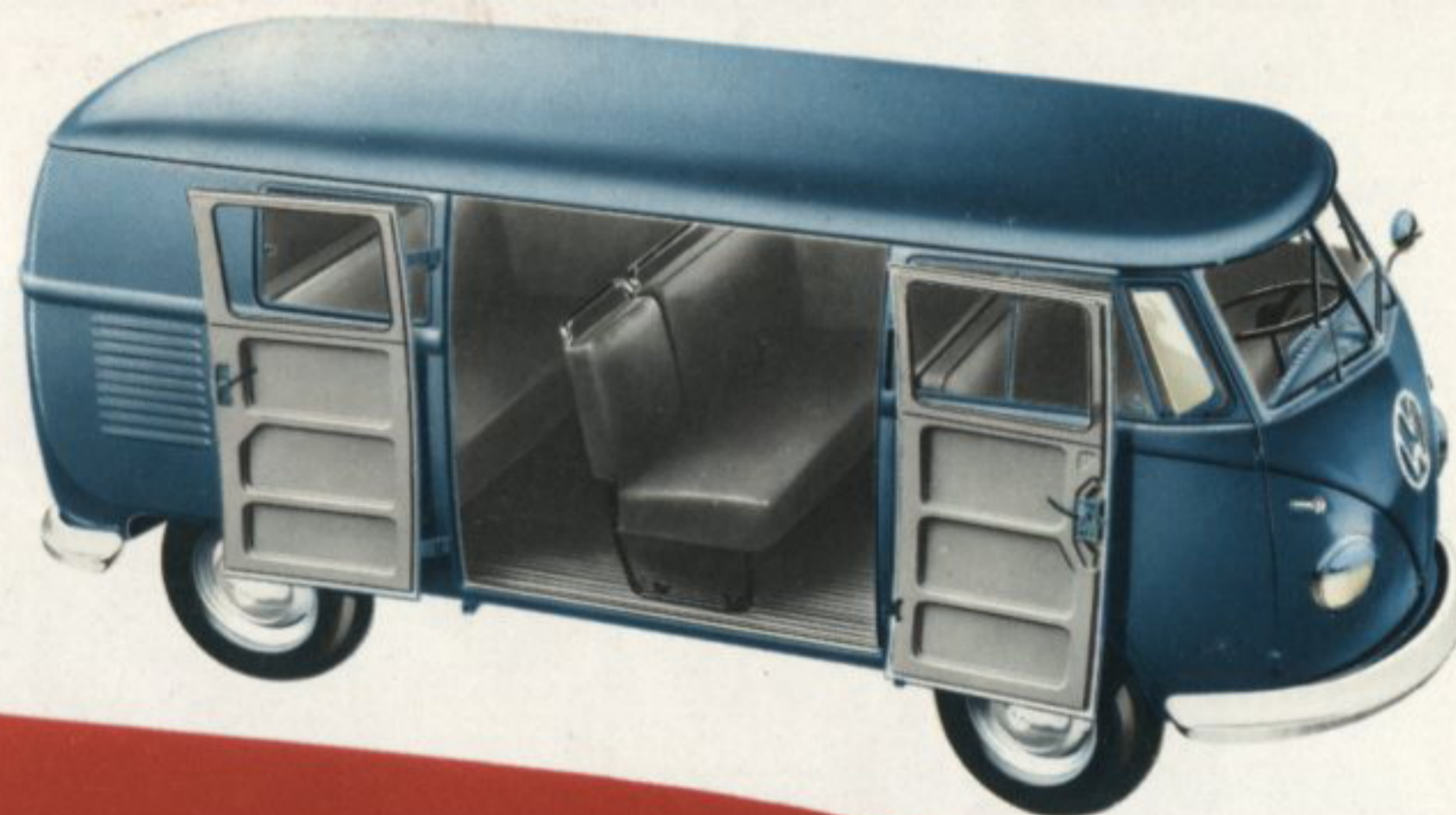

VW Kombi levereras i Sverige med dubbeldörrarna på vänster sida.



En praktisk kombination

Kombi är vagnen för firma och fritid. VW Kombi kör ena turen med full last av varor för att till nästa ha förvandlats till en rymlig personvagn för firmans kunder eller för familjen. VW Kombi, för kombinerad gods- och personbefordran, har samma stora lastutrymme som skåpvagnen — och samma goda sittutrymme som VW Buss,



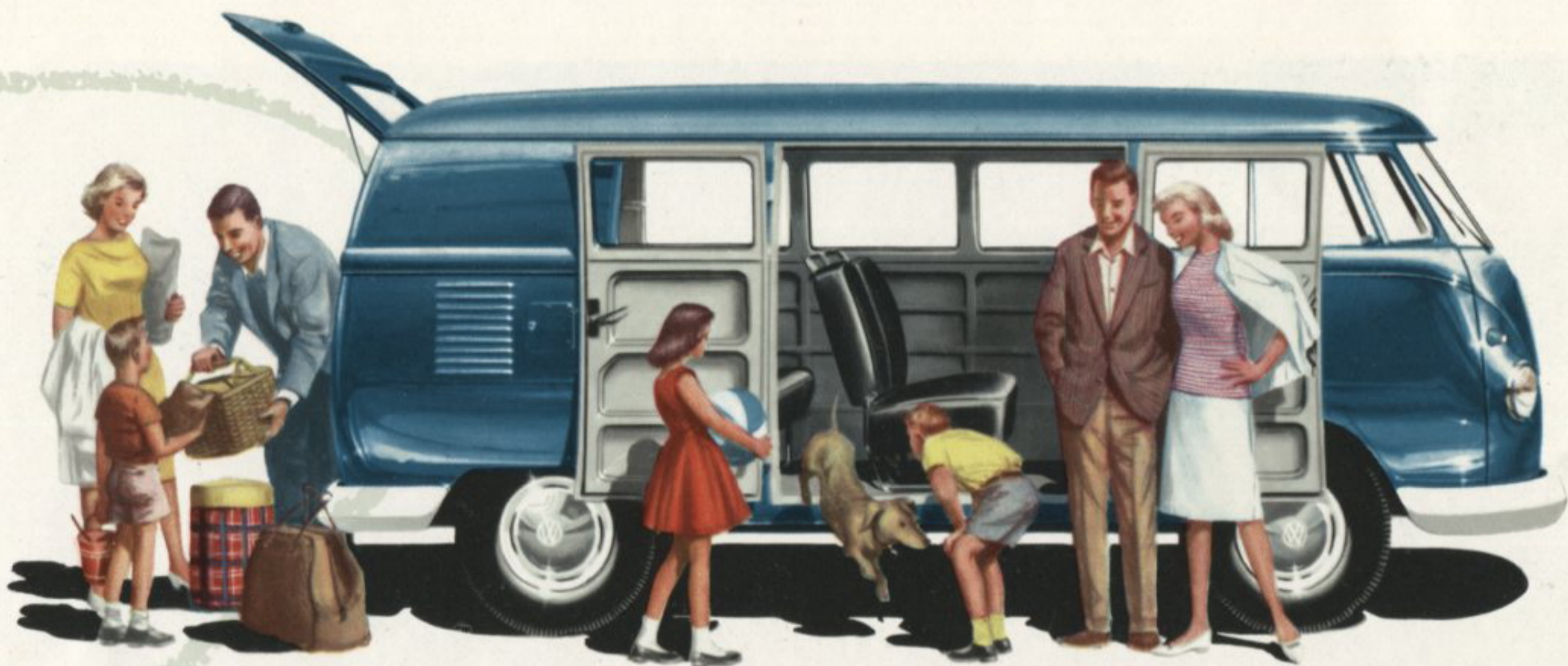

Ni förvandlar utan svårighet VW Kombi till transportvagn eller personbil alltefter önskan. Sätena är lätta att ta ur och person- eller lastutrymmet kan varieras allt efter aktuella behov:

med två säten plats för 8 personer och fortfarande det stora bagageutrymmet ovanför motorn.

med ett säte plats för fem personer och mer än halva lastutrymmet för varor eller bagage

utan säten skåpvagnens rymliga lastrum på 4,8 m³.

VW Kombi är tre bilar i en; firmans transportvagn under arbetstid, familjebilen för fritid och den idealiska vagnen för kombinerad gods- och personbefordran.

VW Kombi är vagnen för lantbrukare, trädgårdsmästare, småföretagare, firmor med serviceuppdrag, detaljhandel, skogsfolk, resemonter och hundratals andra som kräver en »omställbar» transportvagn.

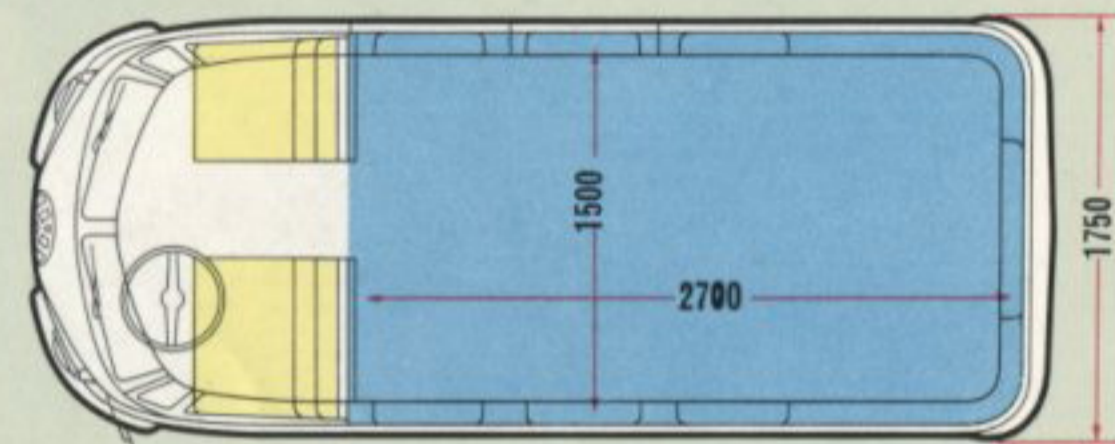
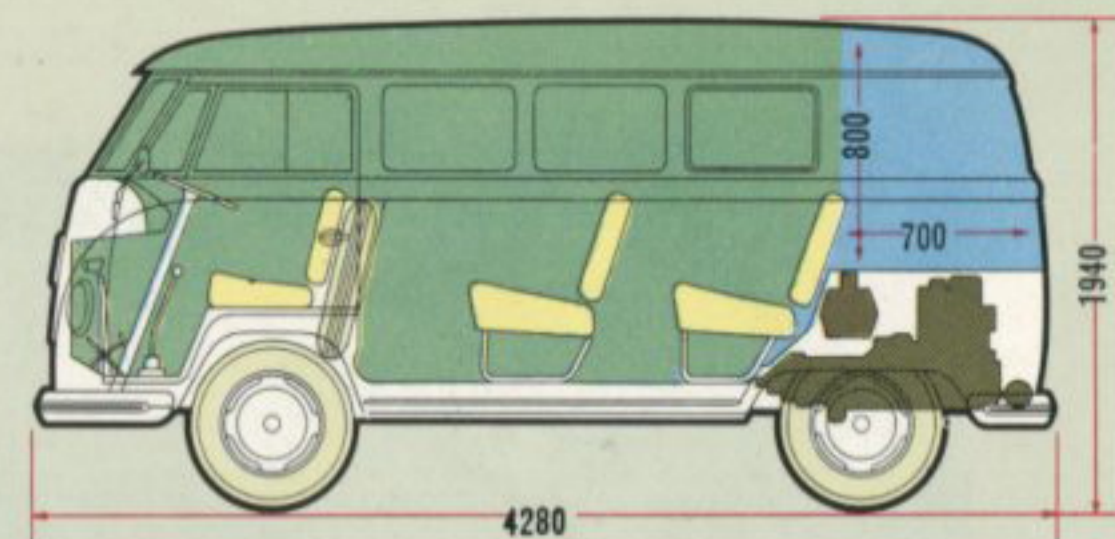

Utan säten har Kombi skåpvagnens lastkapacitet — med säten är den en rymlig personbil med plats för 8 personer.

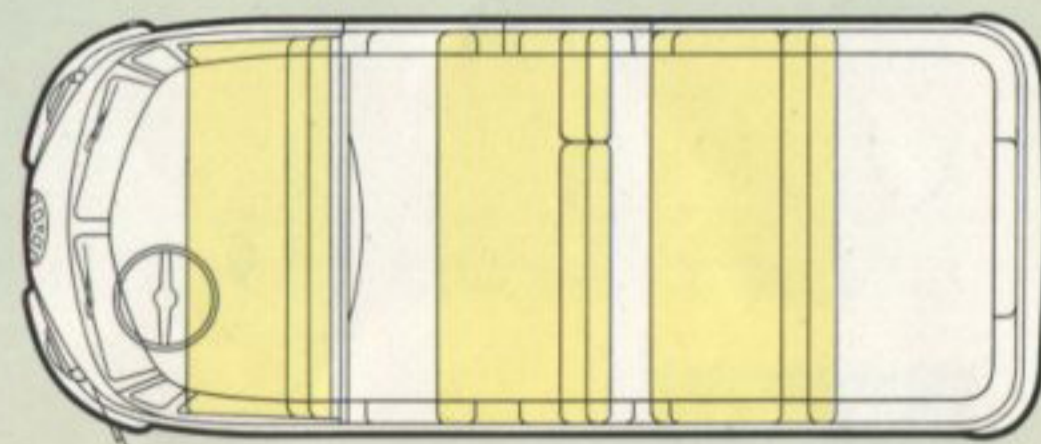
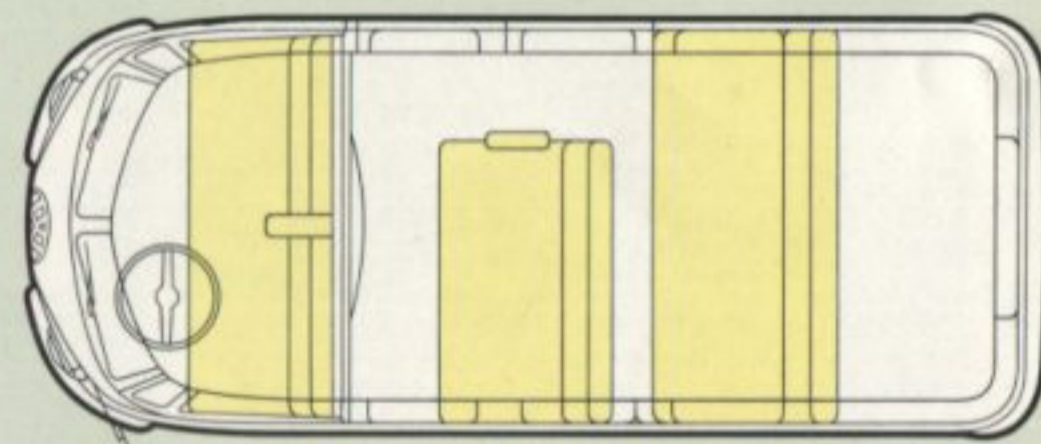

VW Kombi med tresitsigt mitsäte och plats för 8 personer.

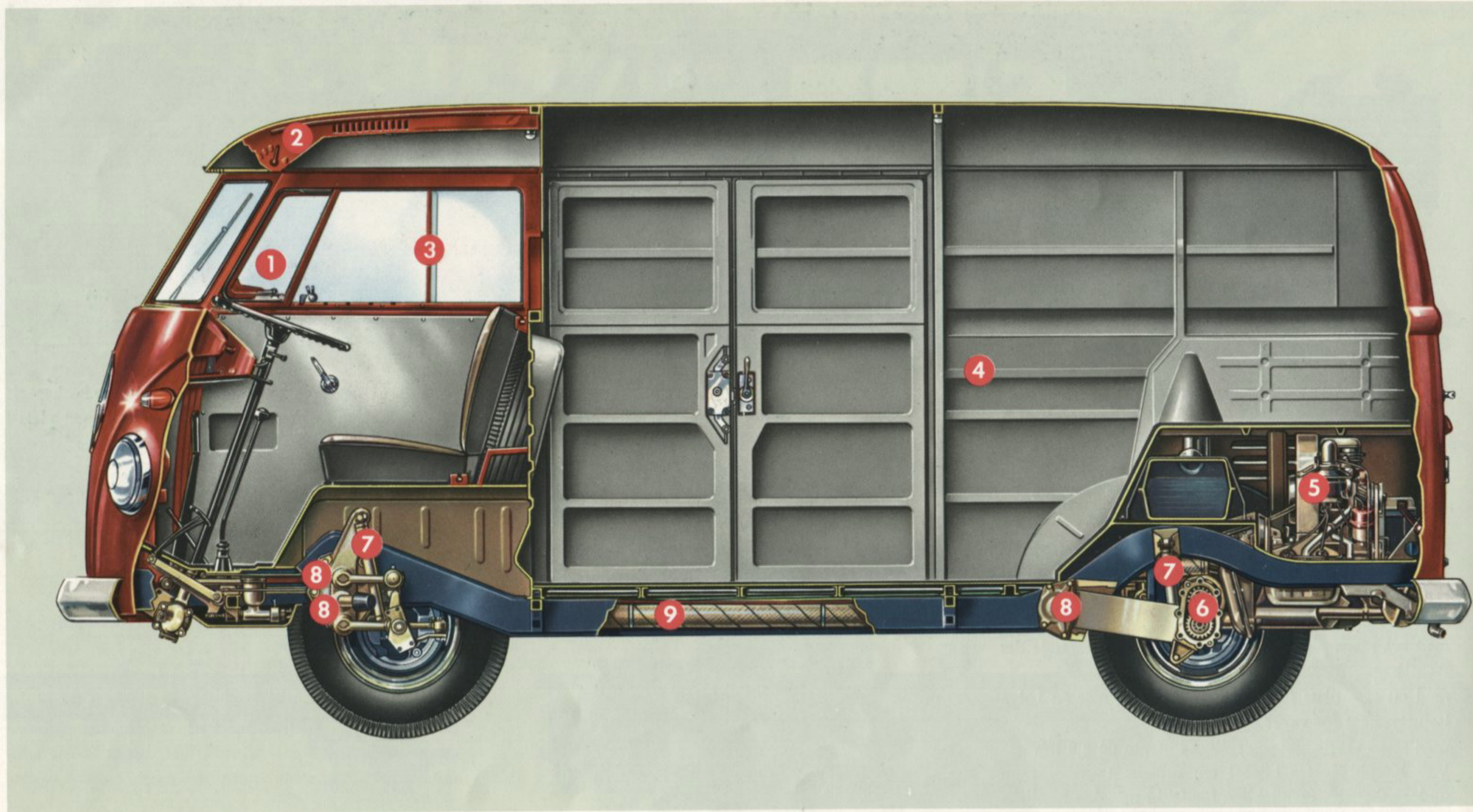

- 1 Ventilationsrutor
- 2 Friskluftsventilation
- 3 Skjutbara sidorutor

- 4 Lastutrymme
- 5 Luftkyld Volkswagenmotor
- 6 Växellåda

- 7 Teleskopstötdämpare
- 8 Torsionsfjädring
- 9 Varmfluftrör

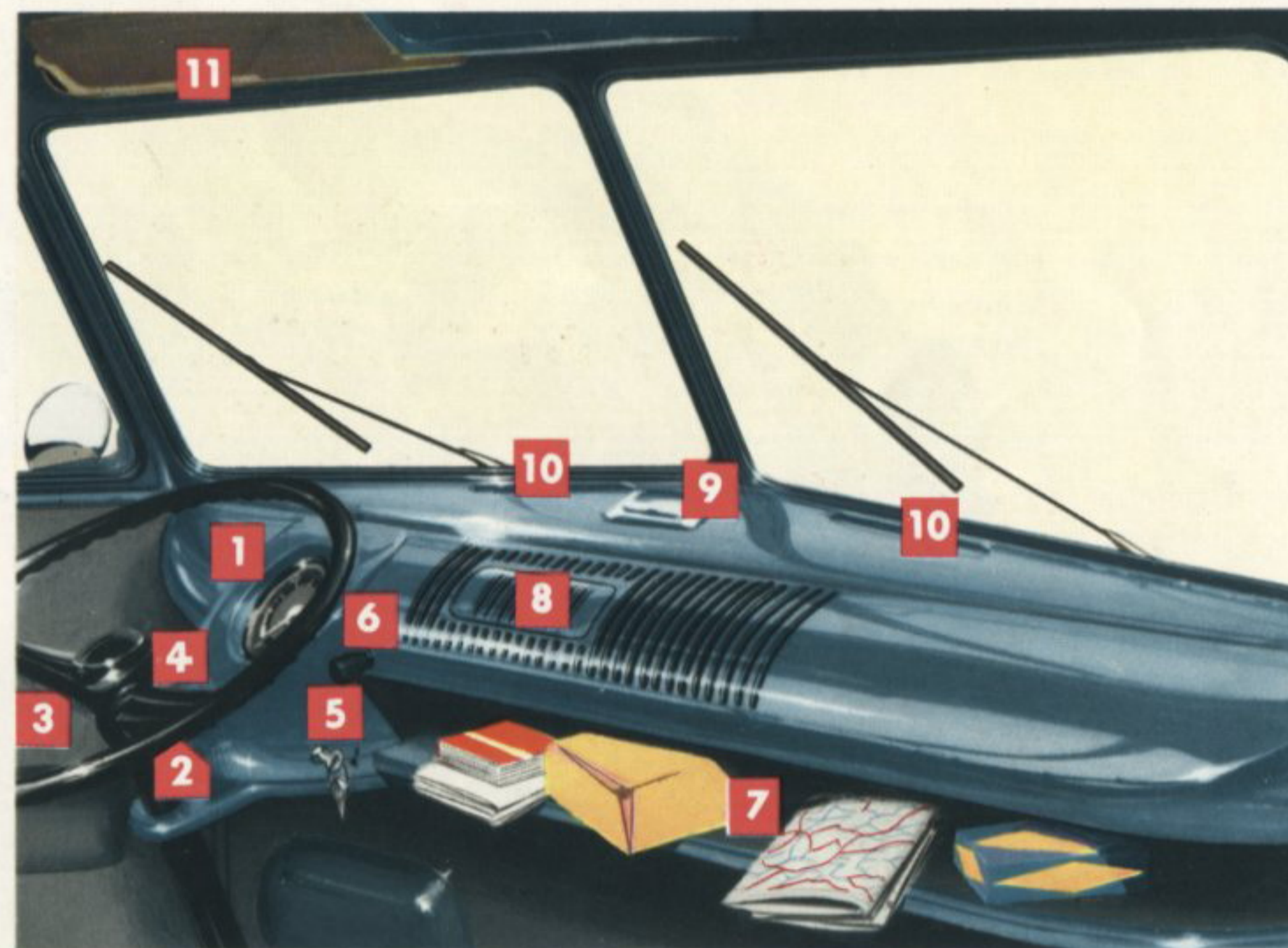
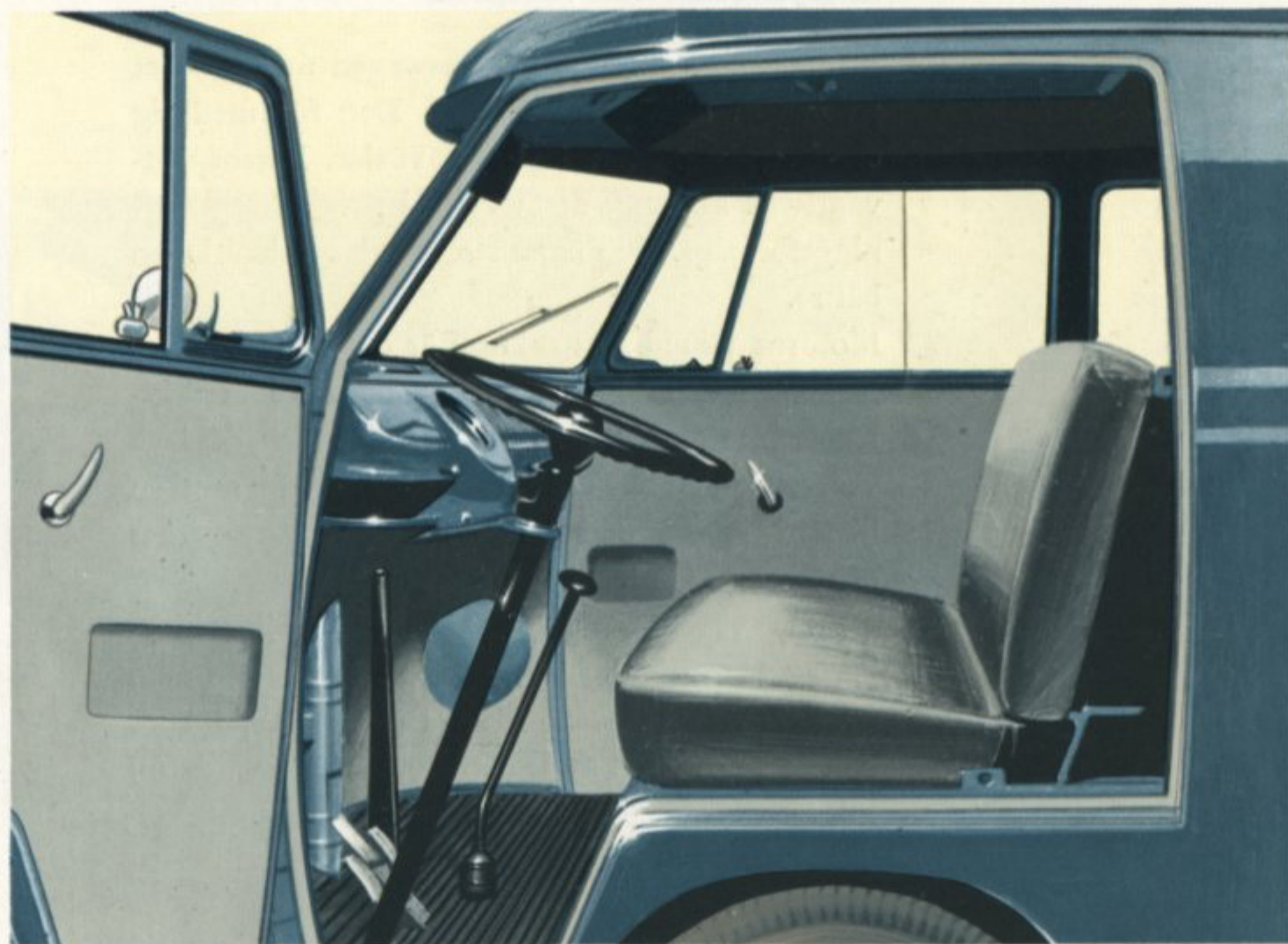

Volkswagen Transport har också en utformning av detaljerna som är ovanlig för vagnar av denna kategori. Helhetsintrycket av trivsel förmedlas av den välkomponerade färgsättningen och manöverorganens utformning. Den tvåkrade ratten är behaglig att hålla i, alla reglage sitter inom bekvämt räckhåll och det finns god plats för benen. Den stora handskhyllan är en bra förvaringsplats för orderböcker, kartor och andra tillhörigheter som man behöver ha lätt åtkomliga.

1) Belyst centralinstrument med hastighetsmätare, vägmätare samt kontrollampor för körvisare, helljus, laddning och oljetryck 2) tvåkrad ratt 3) omkopplare för blinkers 4) strömställare för ljus i förarhytt och lastrum 5) startnyckel 6) strömställare för strålkastare och fininställning av belysningen för centralinstrumentet 7) rymligt handskfack som kompletteras med fickor på dörrarna 8) radiourtag med högtalargrill 9) askkopp 10) effektiv defroster för vindrutan 11) solskydd.





40 hk stark, luftkyld motor Helsynkroniserad växellåda

Den starkare motorn i Volkswagen 61 är svaret på många bilköparens önskan. Den för med sig ökad styrka på samtliga fyra växlar. I transportvagnarna kommer detta väl till pass — segdragningsförmågan blir ännu större och accelerationen bättre.

Motorns grundkonstruktion är dock oförändrad. Den är samma luftkylda och ekonomiska drivkälla som tidigare. Den korta slaglängden, det låga varvtalet, den låga kolvhastigheten ger motorn liksom tidigare en aldrig sviktande driftssäkerhet och enastående livslängd.

Den nya växellådan är helsynkroniserad vilket innebär att man smidigt kan använda även ettan utan att behöva stanna. Speciellt i stadstrafik, i köer och på backiga vägar är detta en verkligt värdefull tillgång.

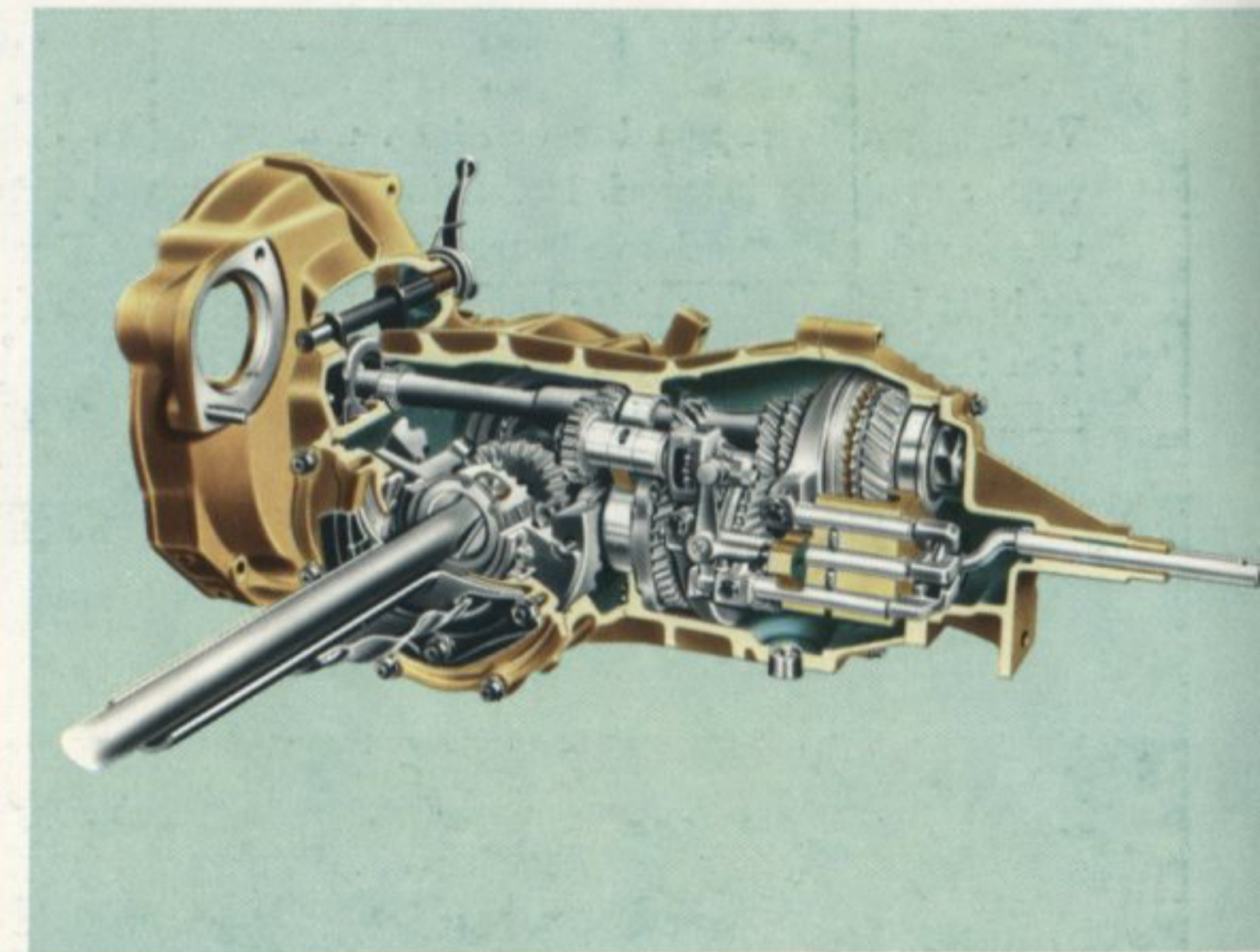
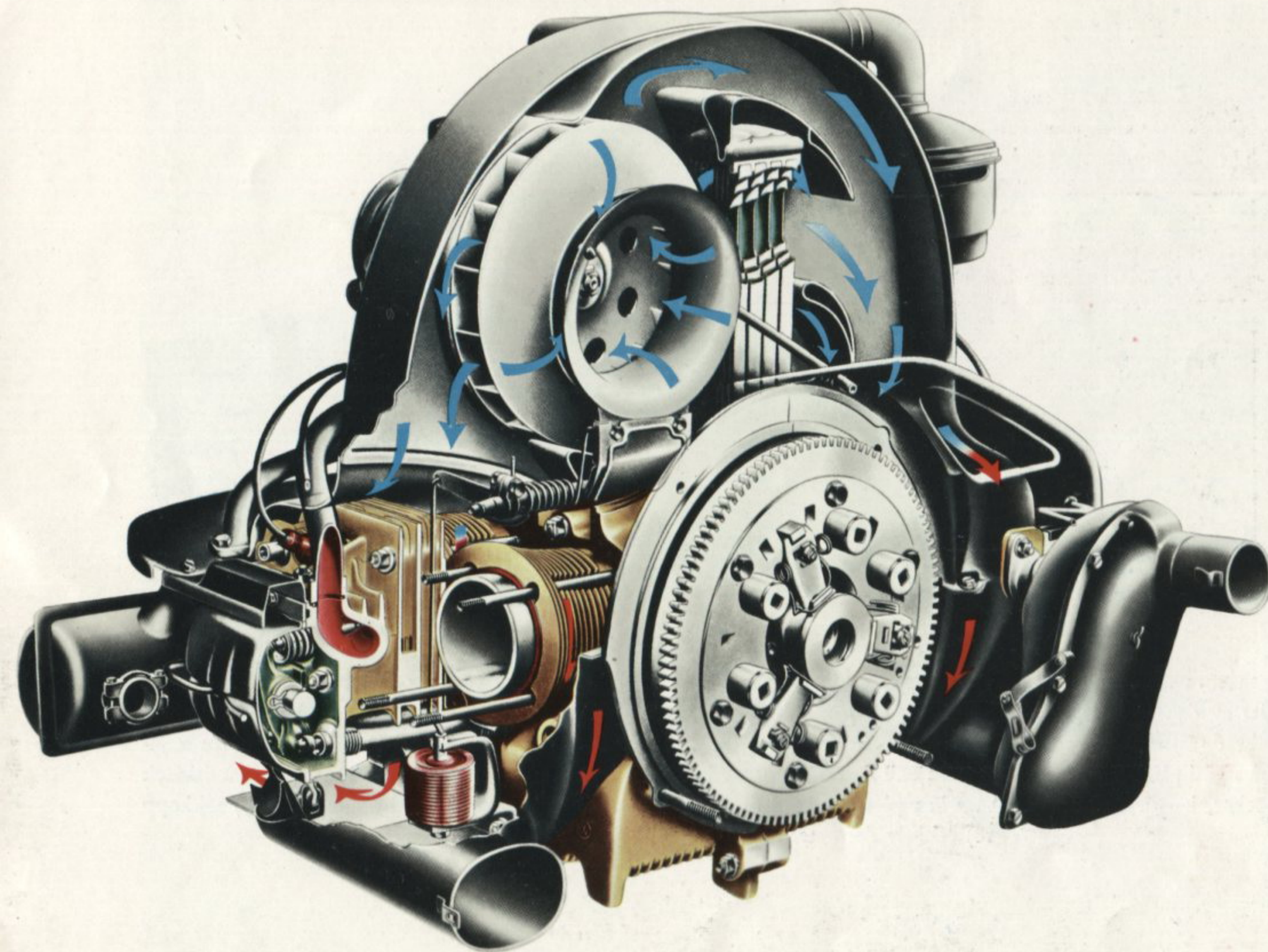

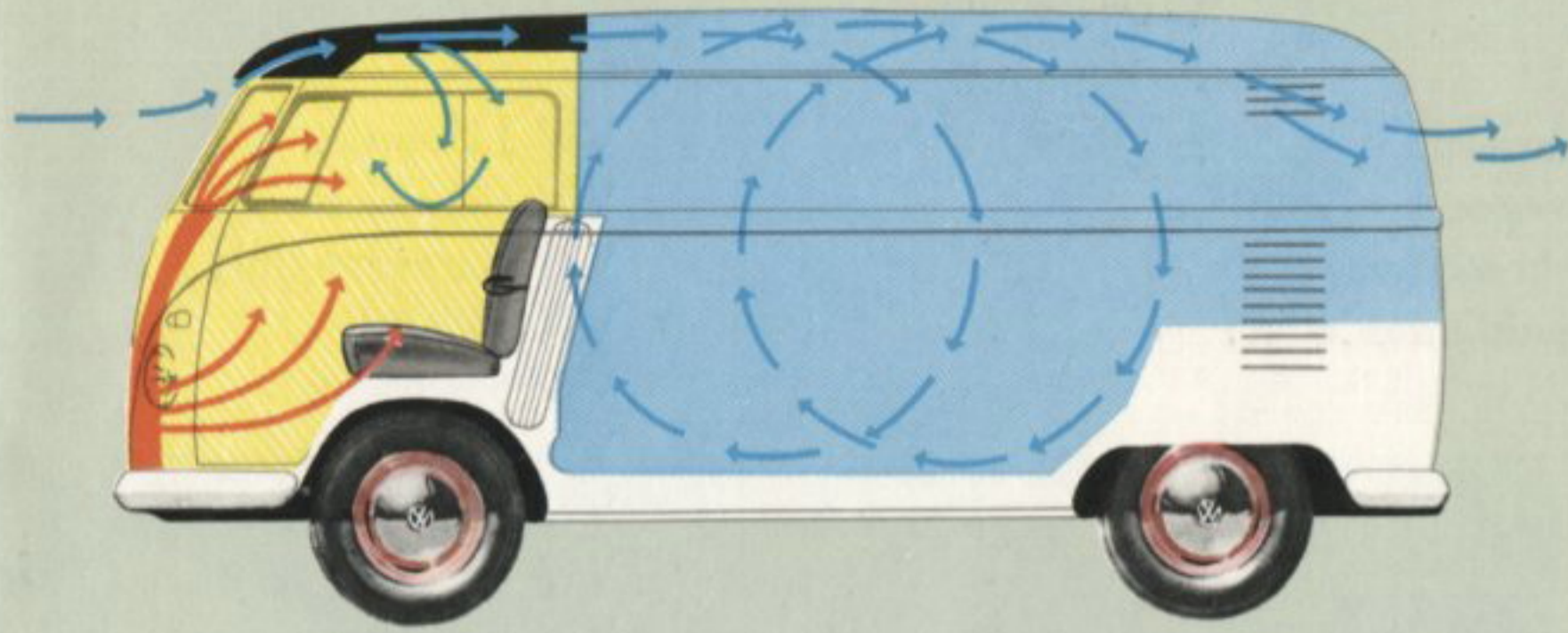

Vintervärme och sommarsvalka

Det ligger omsorgsfull forskning bakom Volkswagens värmesystem och friskluftintag. Man har lagt ner stor omtanke på dessa detaljer därför att dragfri ventilation och väl avvägd kupétemperatur är så viktiga för förarens och passagerarnas välbefinnande.

Sommar som vinter kan Ni lätt reglera kupétemperaturen. Volkswagens kaross står också väl emot vädrets makter. Den är helsvetsad med effektiv tätning mot drag och väta.

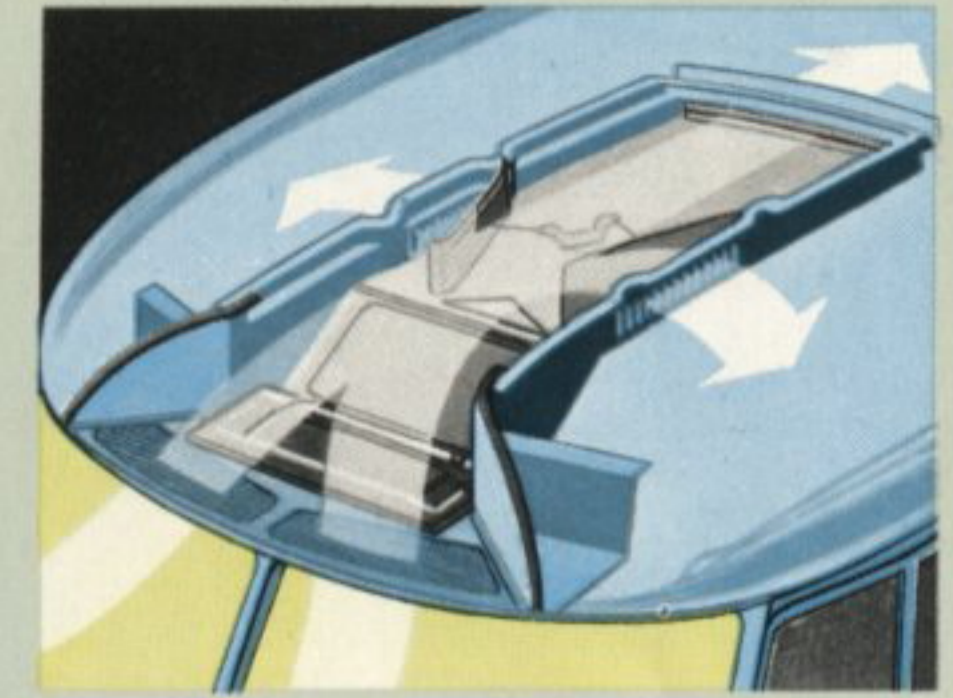

När man fingranskar en Volkswagen Transport frapperas man av hur välgenomtänkt och hur praktiskt varje detalj är utformad. Man kan titta på viktsfördelningen där man fått fram en suverän balans i vagnen tack vare motorn bak, förarens vikt fram och lasten väl skyddad mot stötar mellan hjulaxlarna med sina kraftiga fjädrar.

Man kan titta på förarhyttens trivsamma inredning. Man sitter bekvämt utan att bli trött även den längsta arbetsdag, man har instrumenten bekvämt inom syn- och räckhåll och sikten är enastående.

Lastutrymmena är hela och obrutna utan en massa vinklar och vrår som stjälar värdefull plats. Tack vare detta lämpar Volkswagen Transport sig för de mest skilda specialbyggnationer — något som med tacksamhet noterats av industri- och affärsfolk runt hela världen.

Går man vidare i fingranskningen bör man stanna en stund vid motor och växellåda. Den luftkylda motorn som nu är på 40 hk är totalt okänslig för de skiftande temperaturer vi har i vårt land. Den kan köras på fullgas i timme efter timme utan att visa några mattningstendenser. Växellådan med sina noggrant utvalda utväxlingsförhållanden hjälper till att ge Volkswagen Transport en fullkomligt suverän framkomlighet i besvärlig terräng — även i snö, lös sand eller på isvägar. De stora femtontumshjulen gör naturligtvis också sitt till.

Efter en sådan här fingranskning måste man ge sig på nåd och onåd inför alla de fördelar en Volkswagen Transport erbjuder. Fördelar som kanske kan betyda värdefulla tidvinster och stora besparingar även för Er och Ert företag.

Personbilens fjädring — idealisk viktfördelning

Ständiga tekniska förbättringar har gjort Volkswagen Transport lika lättkörd som en personbil och med samma förnämliga fjädringsegenskaper. Den mjuka och behagliga framfjädringen sker med två genomgående i rör skyddade torsionsfjäderpaket. Långa teleskopstötdämpare och 6,40 x 15" däck tar upp alla ojämnheter även på sönderkörda och dåliga vägar. De kraftiga bromsarna kräver endast lätt pedaltryck för att stanna fordonet snabbt och effektivt. Torsionsfjädringen fram och bak ger Volkswagen Transport bättre vägegenskaper än många personvagnar.

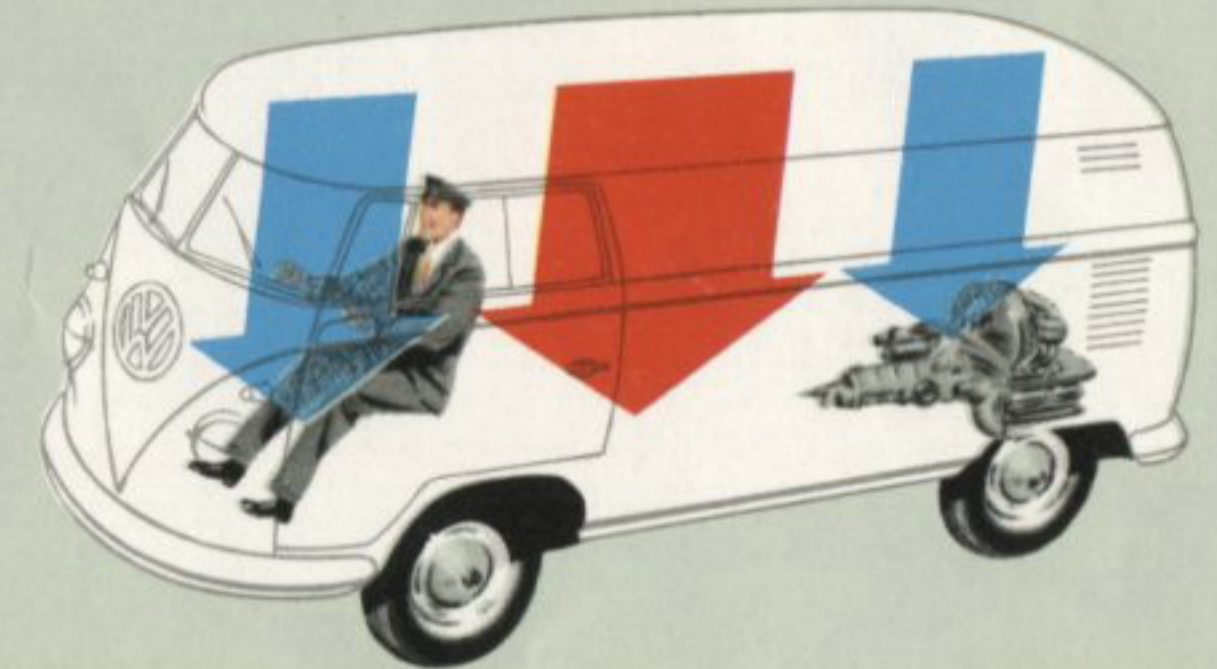
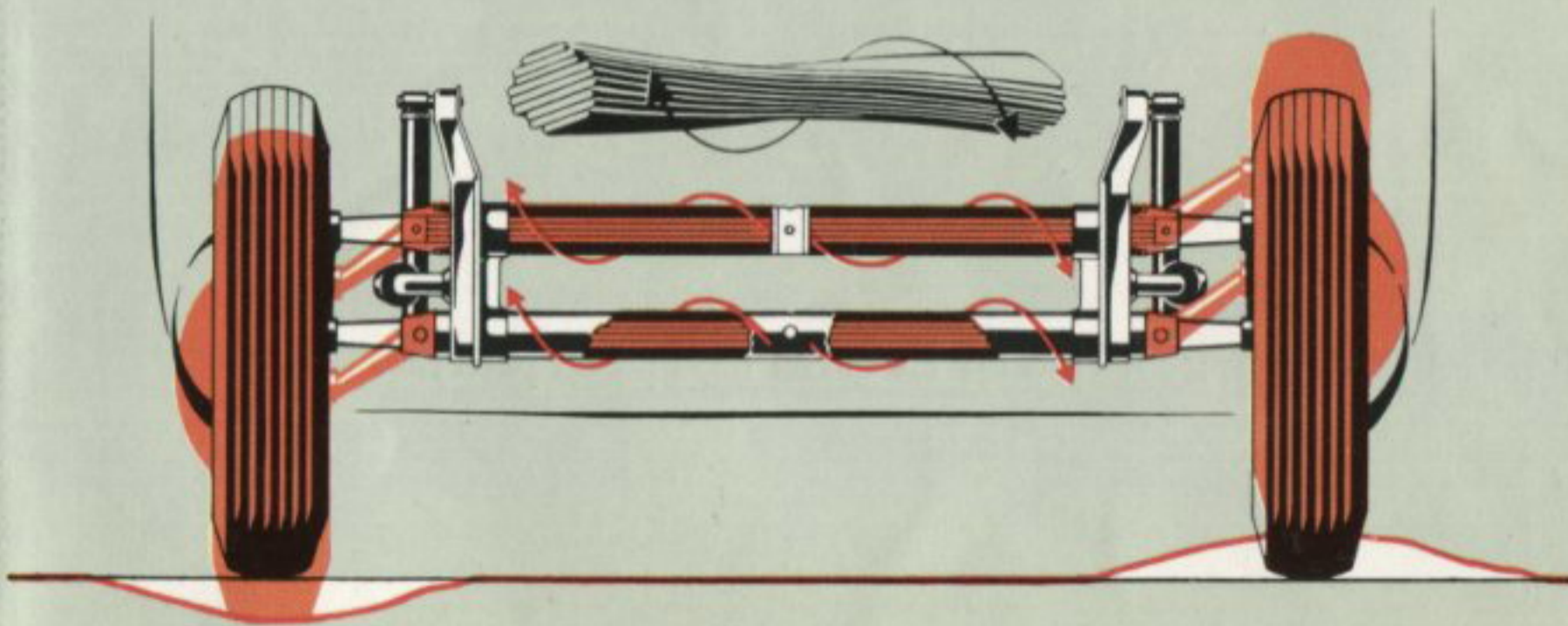



	Motor
<i>Typ</i>	4-cylindrig, 4-takts förgasmotor, placerad bak
<i>Cylinderplacering</i>	2 på var sida, liggande horisontellt mot varandra — Boxermotor
<i>Cylinderdiameter</i>	77 mm
<i>Slaglängd</i>	64 mm
<i>Slagvolym</i>	1 192 cm ³
<i>Kompressionsförhållande</i>	7,0
<i>Ventiler</i>	Toppventiler
<i>Effekt, maximal</i>	34 hk DIN vid 3 600 v/min 40 hk SAE vid 3 900 v/min
<i>Medelkolvbastighet</i>	7,68 m/s vid 3 600 v/min
<i>Smörjning</i>	Trycksmörjning med kugghjuls- och oljekylare
<i>Bränsletillförsel</i>	Mekanisk bränslepump
<i>Förgasare</i>	Solex fallförgasare 28 PICT med automatchoke och accelerationspump
<i>Luftfilter</i>	Oljebadsfilter
<i>Kylning</i>	Luftkylning med fläkt, termostaterad
<i>Koppling</i>	Enkel torrlamellkoppling
	Växellåda
<i>Typ</i>	4-växlad helsynkroniserad och tystgående
<i>Utväxlingsförhållanden</i>	1:a växeln 3,80 2:a » 2,06 3:e » 1,22 4:e » 0,82 Backväxeln 3,88
	Bakaxel med differential
<i>Kraftöverföring</i>	Spiralskuren vinkelväxel med differential. Svängaxlar till bakhjulen
<i>Utväxlingsförhållanden</i>	5,73
	Chassi
<i>Fjädring, fram</i>	2 lamellbyggda profil-torsionstavar
<i>Fjädring, bak</i>	1 torsionstav på var sida
<i>Stötdämpare</i>	Fram och bak, dubbelverkande teleskopstötdämpare
<i>Styrning</i>	Ross — styrväxel med hydraulisk styrningsdämpare
<i>Minsta vänddiameter</i>	Ca 12 m
<i>Fotbroms</i>	Hydrauliska fyrhjulsbromsar
<i>Handbroms</i>	Mekanisk, verkande på bakhjulen
<i>Hjul</i>	Tallrikshjul med fälg 4 1/2 K x 15
<i>Däck</i>	6.40-15"
<i>Hjulbas</i>	2 400 mm
<i>Spårvidd</i>	Fram 1 370 mm, bak 1 360 mm
<i>Bränsletank</i>	40 liter varav 5 liter i reserv
	Prestanda
<i>Bränsleförbrukning</i>	Enligt DIN 70030 9,5 l/100 km, 0,95 l/mil
<i>Marsch- och max.bastighet</i>	95 km/h, Pick-up med kapell 90 km/h
<i>Backtagningsförmåga</i>	1:a växeln 26 % 2:a » 13,5 % 3:e » 7 % 4:e » 4 %
<i>Allmänt</i>	Verktyg och domkraft under och reservhjul bakom förarsätet

Mått- och viktuppgifter

			Pick-up utan kapell	Pick-up med dubbelhytt	Skåpvagn	Kombi
Vikter	Tjänstevikt	kg	1 060	1 165	1 020	1 020
	Max.-last	kg	800	500	830	830
	Totalvikt	kg	1 850	1 865	1 850	1 850
	Antal sittplatser		2	5	2	2
Yttermått	Längd	mm	4 290	4 290	4 280	4 280
	Bredd	mm	1 750	1 750	1 750	1 750
	Höjd	mm	1 920	1 920	1 940	1 940
Övriga mått	Sidodörrar	Bredd mm	—	—	1 170	1 170
		Höjd mm	—	—	1 200	1 200
	Baklucka	Bredd mm	—	—	900	900
		Höjd mm	—	—	730	730
	Lastytans höjd över marken (obelastad)	Fram mm	980	980	500	500
Fri markhöjd		mm	240	240	240	240
Innermått	Last- resp. passagerarutrymme					
		Längd (medelvärde) mm	2 600	—	2 700	2 700
		Bredd » mm	1 570	—	1 500	1 500
		Höjd » mm	375	—	1 350	1 350
		Lastyta m ²	2,2	—	—	—
		Lastutrymme m ³	—	—	4,8	4,8

¹ Med sätena inmonterade: 8 personer ² Plus 1,9 m³ under flaket

Volkswagen Transport

*Outtröttlig
maratonlöpare
Seg bergbestigare
Bensinsnål milslukare
Väderbiten
uteparkerare
Pålitlig medarbetare
Stigfinnare i trafiken*

Tack vare lågt varv och effektiv kylning stoppar Er Volkswagen för tiotusentals mil
Volkswagen Transport klarar stigningar på ända upp till 25 procent med full last
420 km på en enda 40-literstankning
Den motståndskraftiga konstharts-lackeringen i tre skikt gör garage obehövligt
Driftsäker motor och kvalitet alltigenom
Smidig och lättmanövrerad, kan parkeras på minsta utrymme



Ni åker tryggt i Volkswagen Transport. Bakom varje Volkswagen finns en serviceorganisation som bara i Europa omfattar 3 000 verkstäder. Enbart i Sverige finns 300 auktoriserade VW-verkstäder, där specialister står redo att ge Er vagn den omvårdnad den behöver. De har också VW Original reservdelar, VW-specialverktyg och VW-utbildning.

Volkswagenägaren har alltså vänner vart han kommer. Över hela världen når han lätt Volkswagens finmaskiga servicenät som ger service som är lika bra som bilen.



Servicebok

1



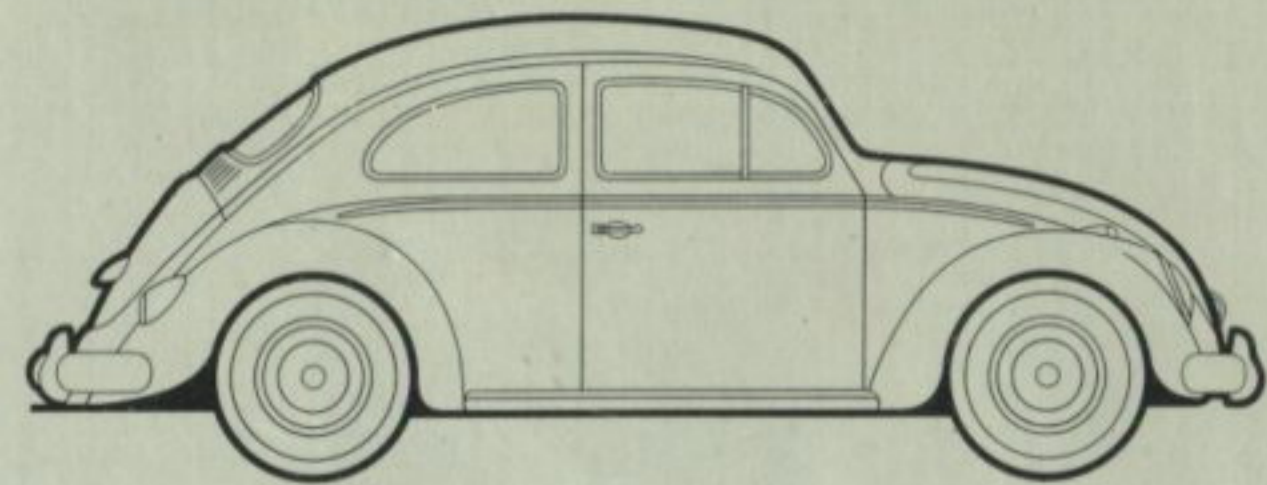

Hos närmaste
Volkswagenåterförsäljare
får Ni broschyrer
för följande modeller:

VW Limousine
VW Cabriolet
VW Karmann-Ghia
VW Pick-up
VW Skåpvagn
VW Kombi
VW Ambulans
VW Brandbil
VW Polisbuss

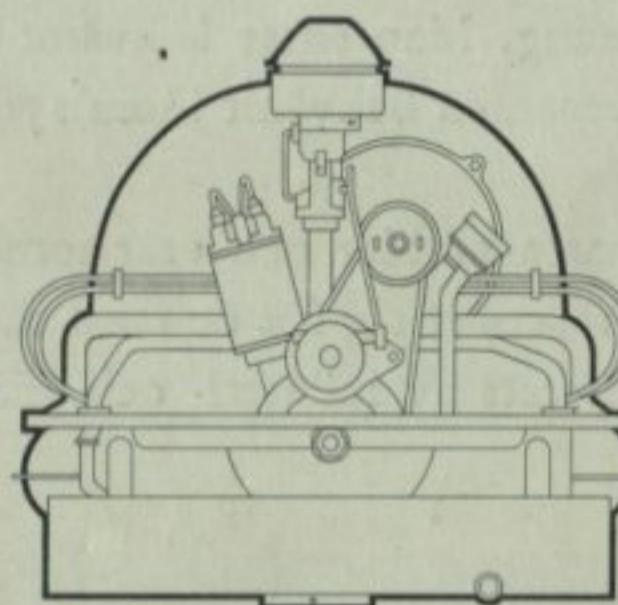
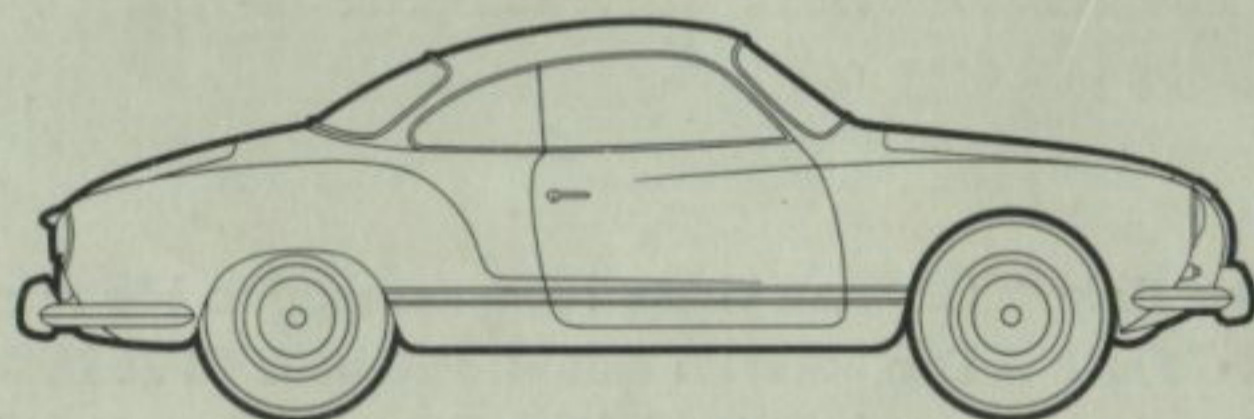

Titta in till Volkswagen-försäljaren. Han tar Er gärna med på en provtur.

Aterförsäljare:

Svedlunds Bil Aktieföretag
Tel. Bil förs. Sunne 11360 & 11141
Tel. Filialen Torsby 1198 *Bost 1250*



AKTIEBOLAGET SCANIA-VABIS, SÖDERTÄLJE